

G:B:D:

CREATIVE AUTOMATIONS



Puertas & Portones Automáticos, S.A. de C.V.

¡Nuestra pasión es la Solución!...

»MANUAL DE INSTALACION DE TABLETA ELECTRONICA SC230 PARA OPERADOR MOD.PASS 1200/1800.

G:B:D:

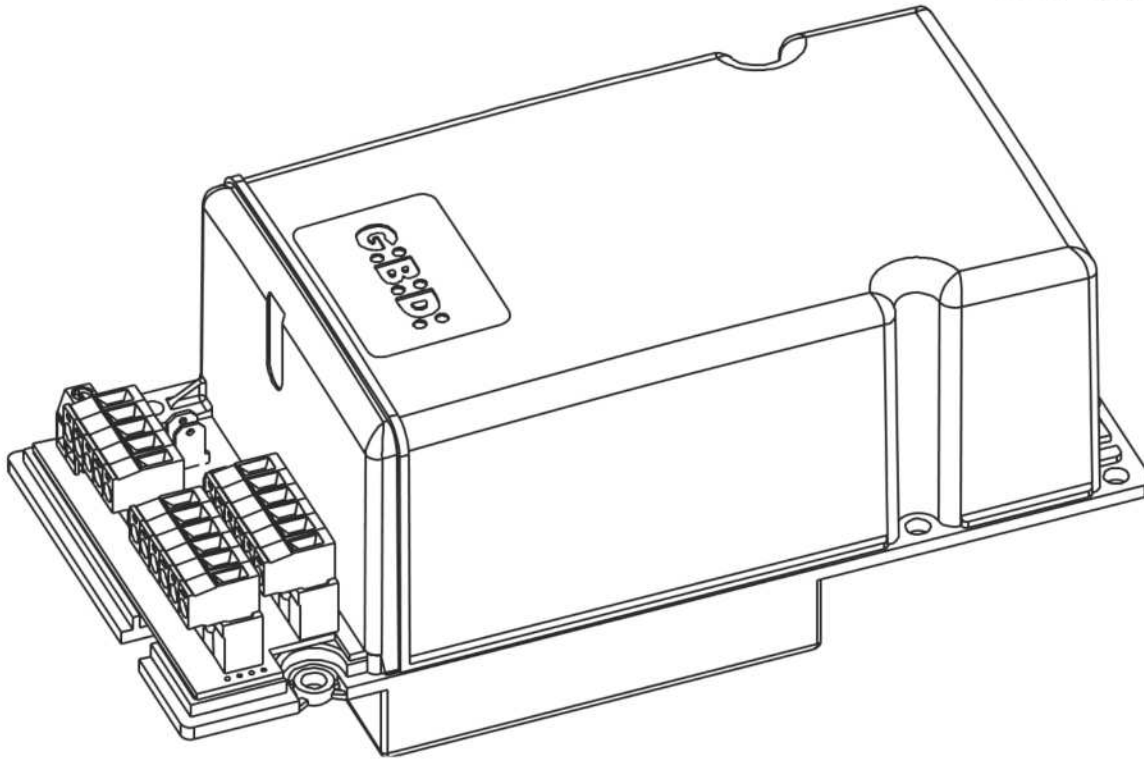

:SC

CE

SC230E (AS05880-AS05885)

Equipo electrónico
ESQUEMA ELÉCTRICO Y CONEXIONES

MANUAL DE INSTALACION



Descargar en pdf
Versión Digital.

(229) 461-7028

portonesautomaticos@adsver.com.mx
portonesautomaticos@prodigy.net.mx



RESIDENCIAL



COMERCIAL



INDUSTRIAL



MEMBER
IDA
International Door Association



V09.21

(229) 927-5107, 167-8080, 167-8007, 151-7529.



www.adsver.com.mx

ELECTRICAL CONNECTIONS

1

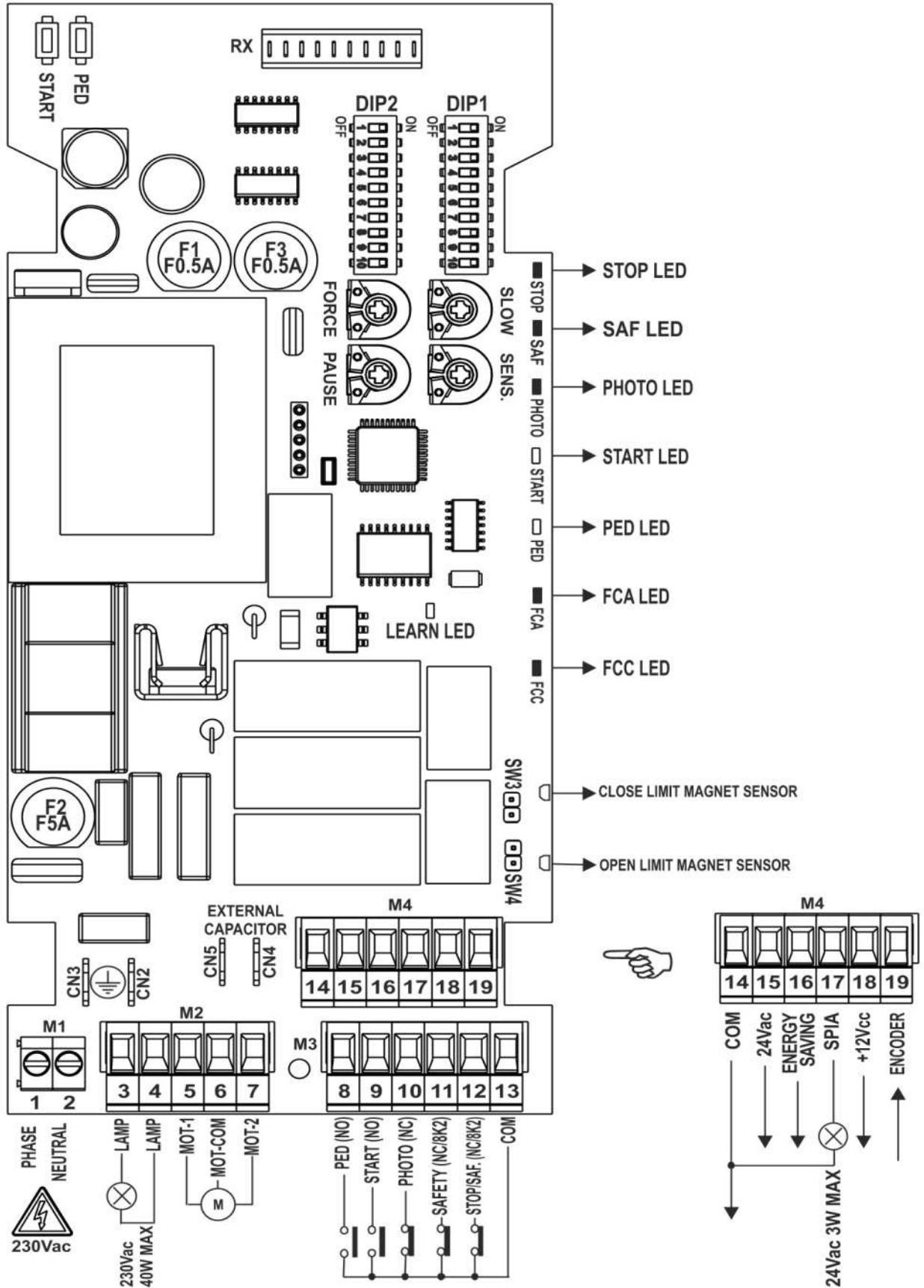

POWER SUPPLY CONNECTION

2

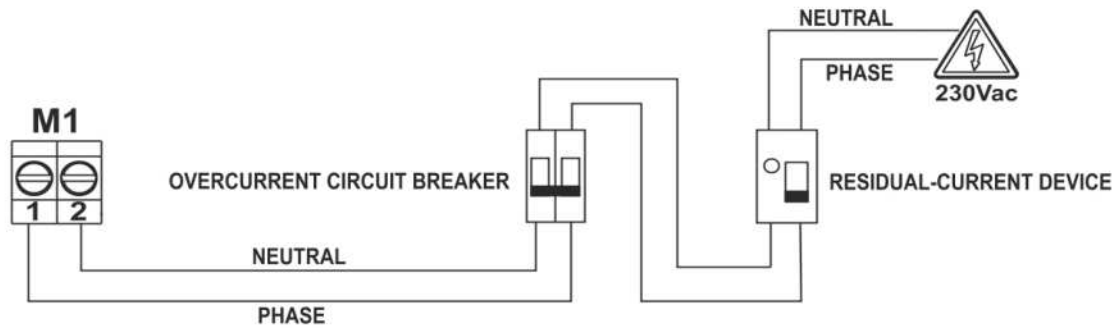

EARTH CONNECTION

3

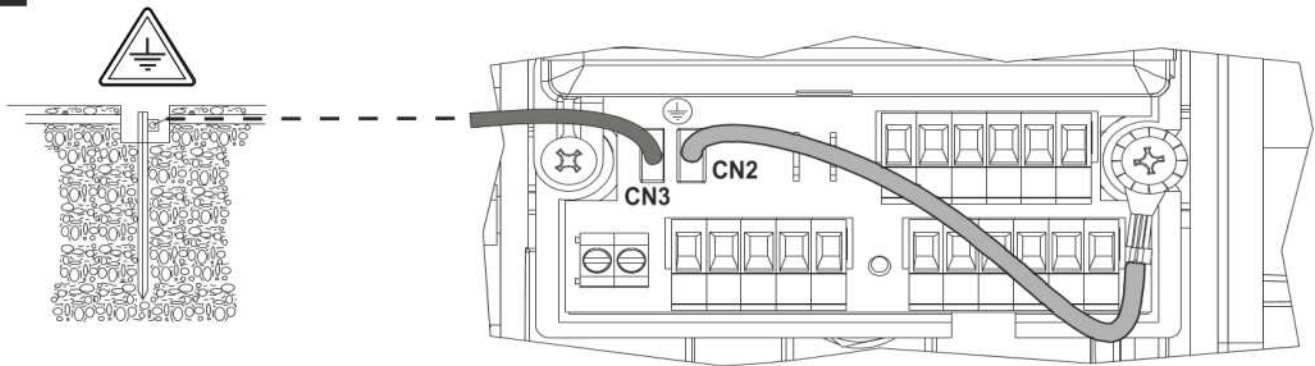

MOTOR CONNECTION

4

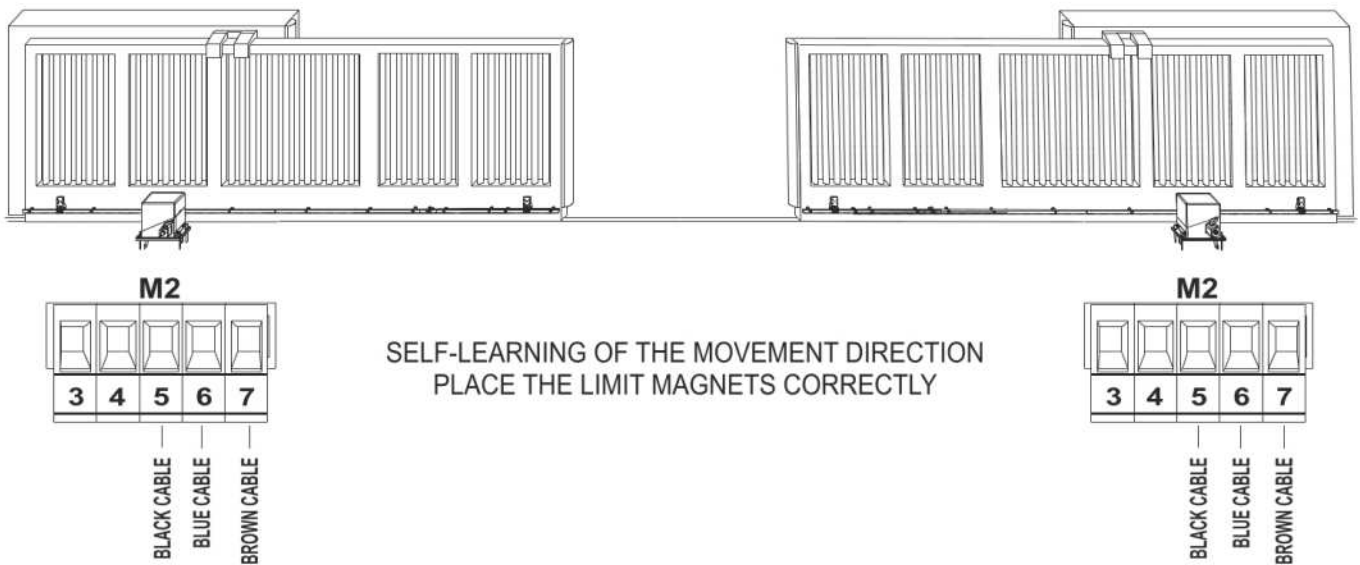

LIMIT MAGNETS INSTALLATION

5

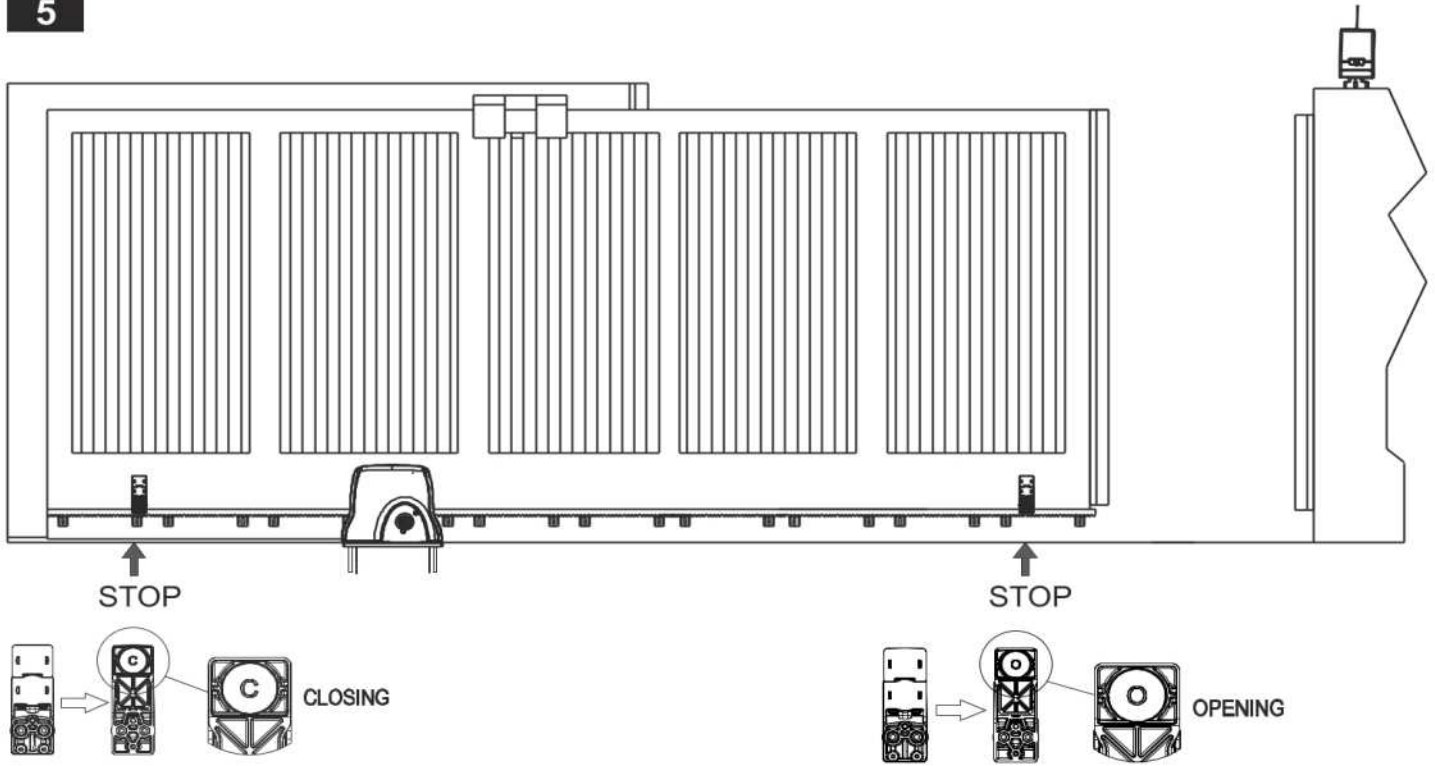

CAPACITOR CONNECTION

6

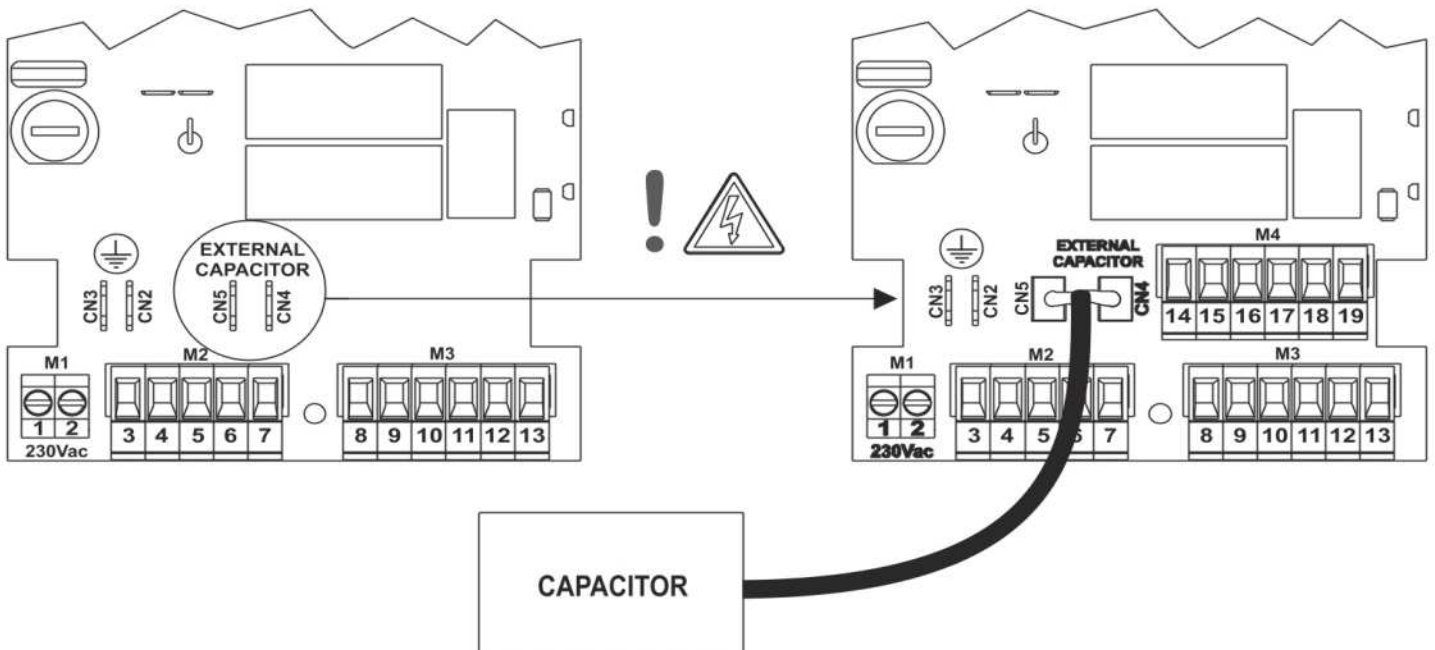

FLASHING LIGHT CONNECTION

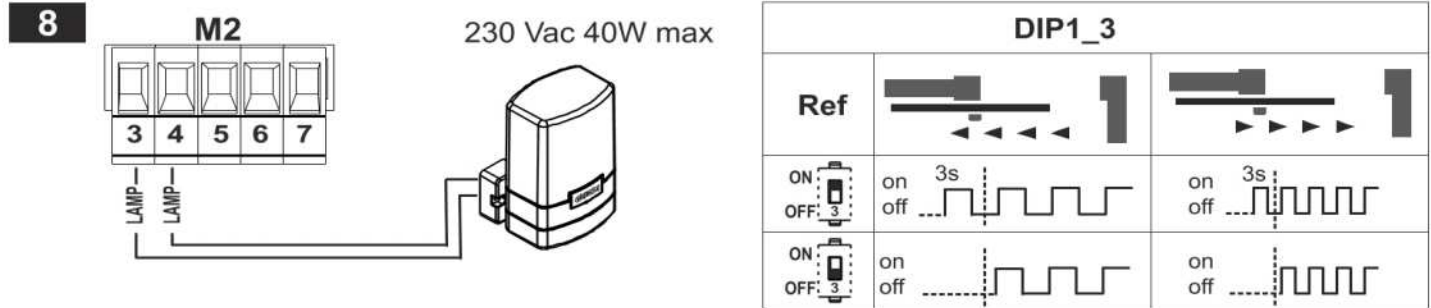

CONTROL DEVICES CONNECTION

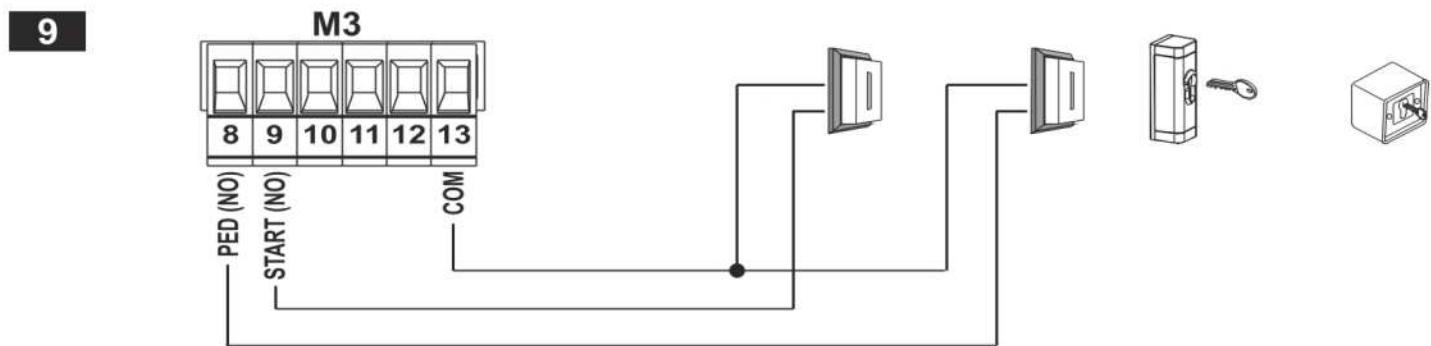

PHOTOCELLS CONNECTION

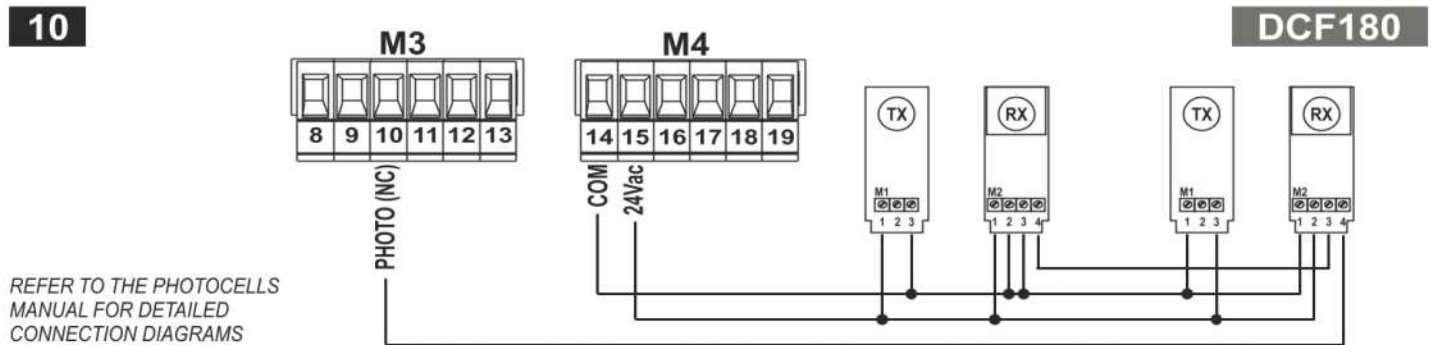

PHOTOCELLS CONNECTION WITH TEST

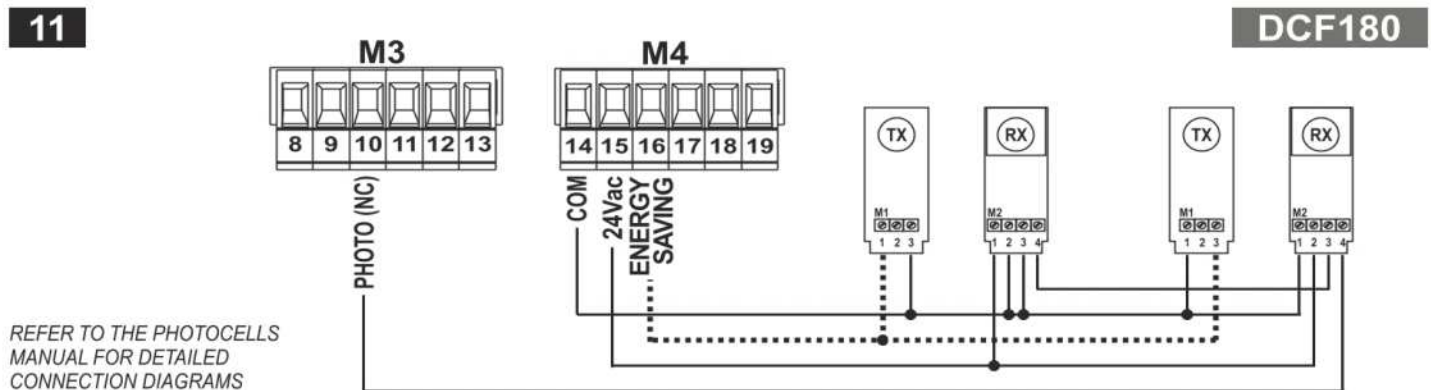

PHOTOCELLS CONNECTION

12

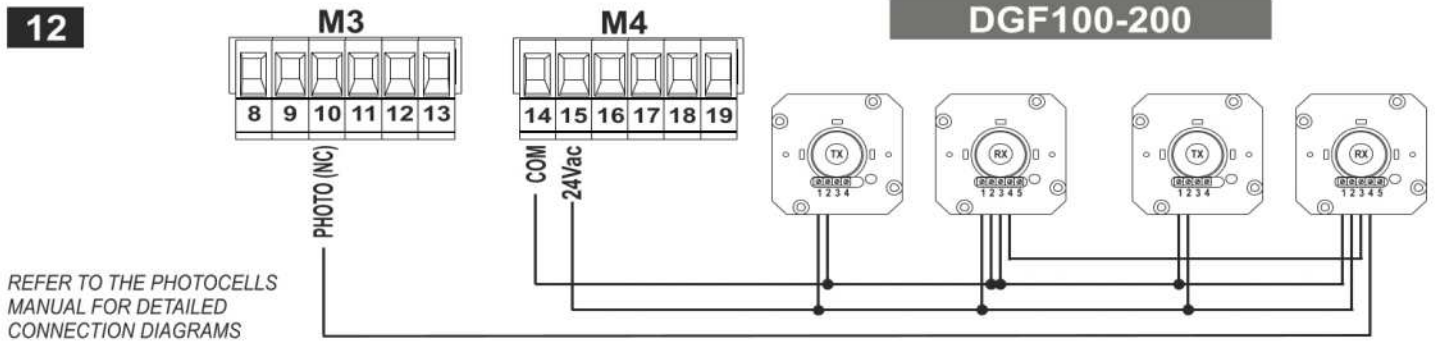

PHOTOCELLS CONNECTION WITH TEST

13

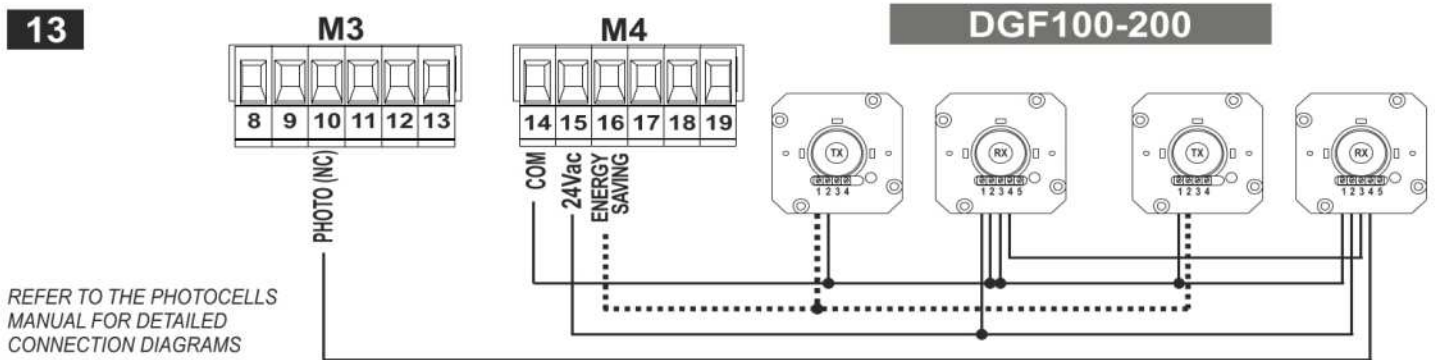

NC "SAFETY DEVICE" CONNECTION

14

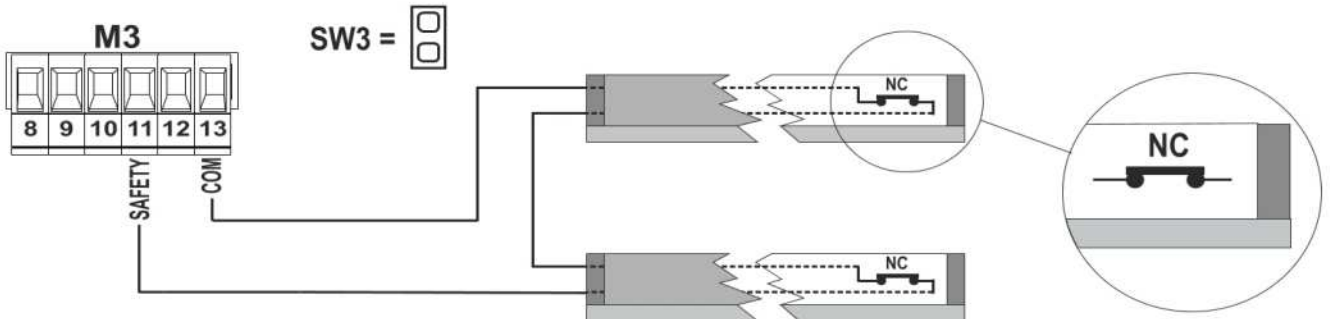

8K2 "SAFETY DEVICE" CONNECTION

15

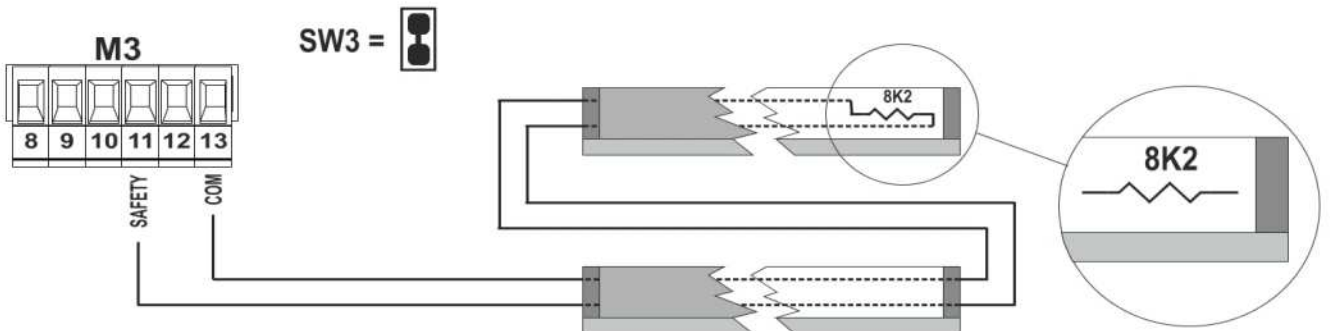

CONNECTION OF NC "SAFETY DEVICE" ACTIVE ONLY DURING OPEN

16

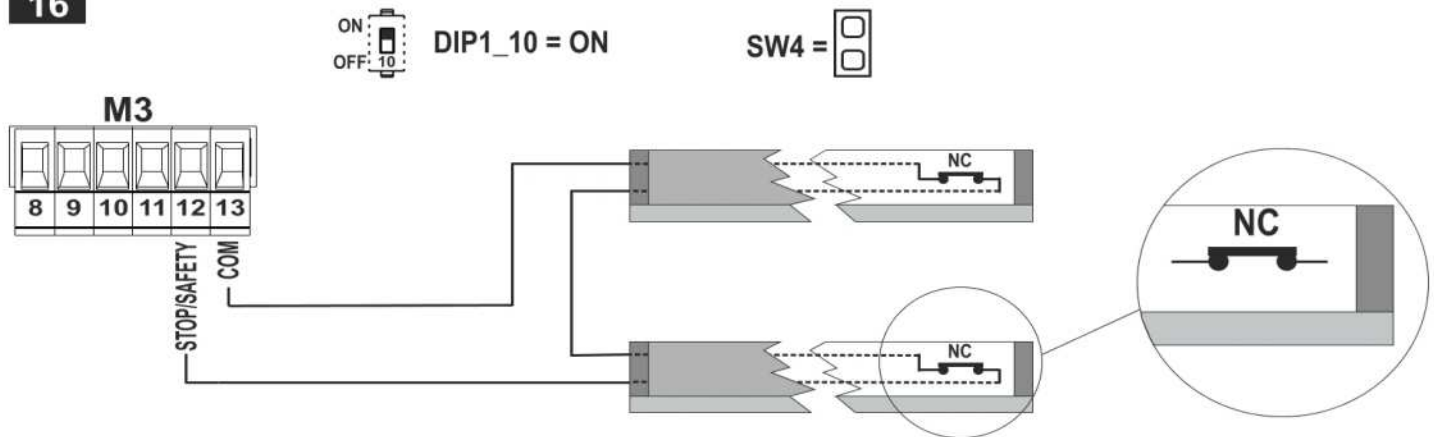

CONNECTION OF 8K2 "SAFETY DEVICE" ACTIVE ONLY DURING OPEN

17

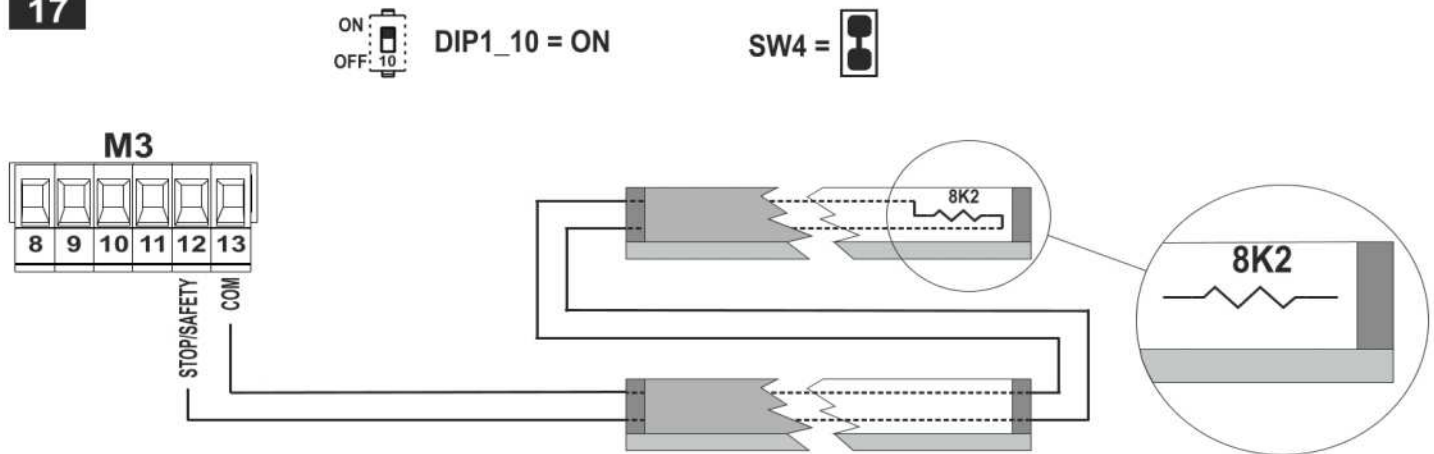

STOP CONNECTION

18

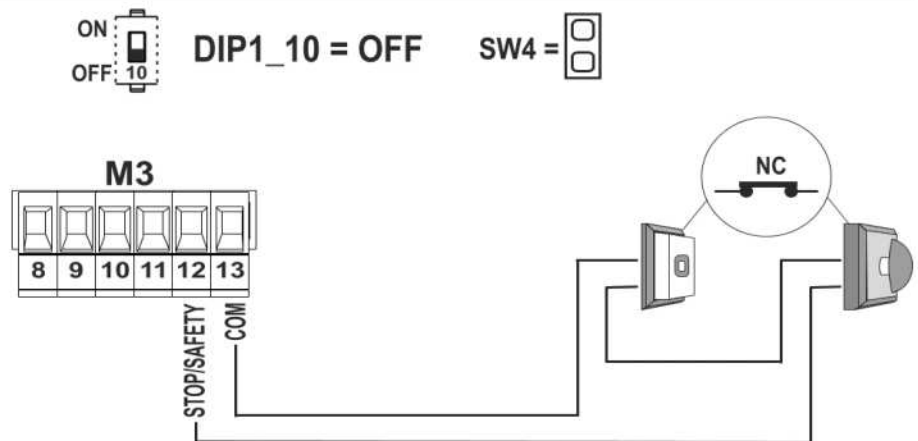

WARNING LIGHT CONNECTION

19

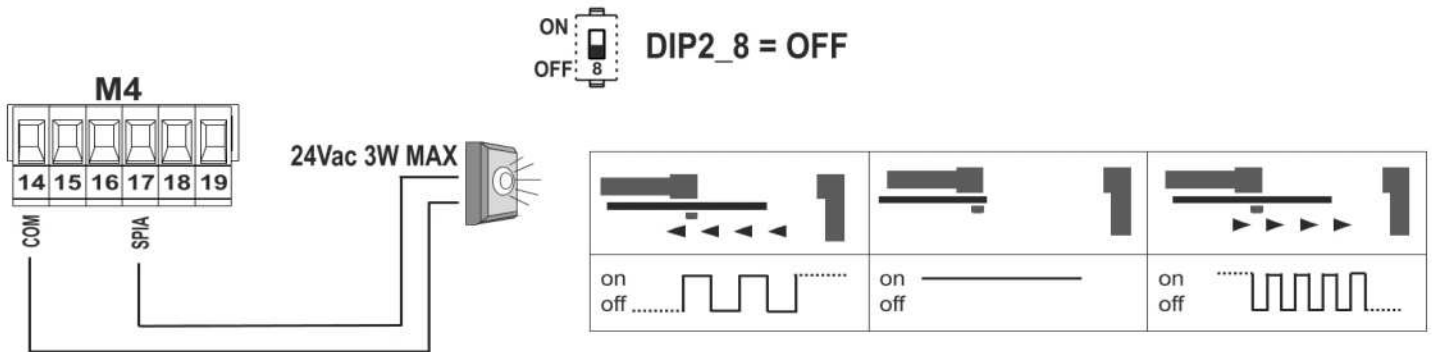

ELECTRICAL LOCK CONNECTION

20

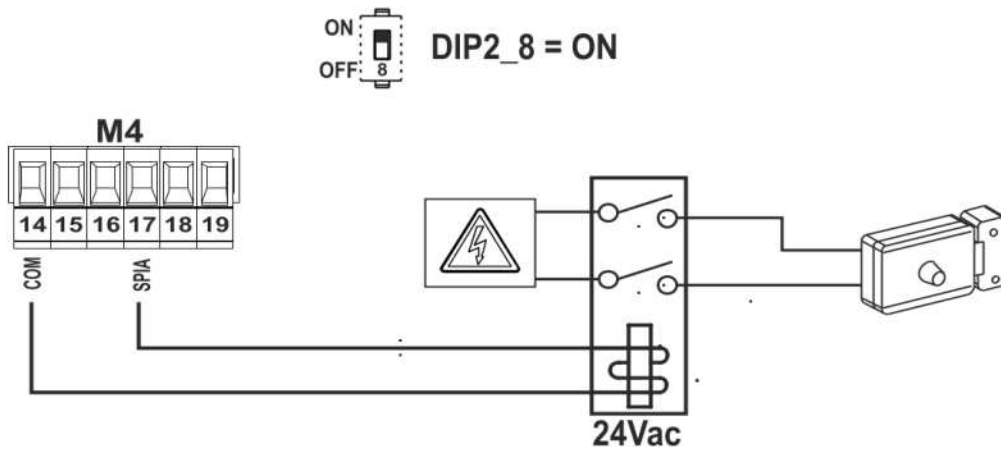

ENCODER CONNECTION

21

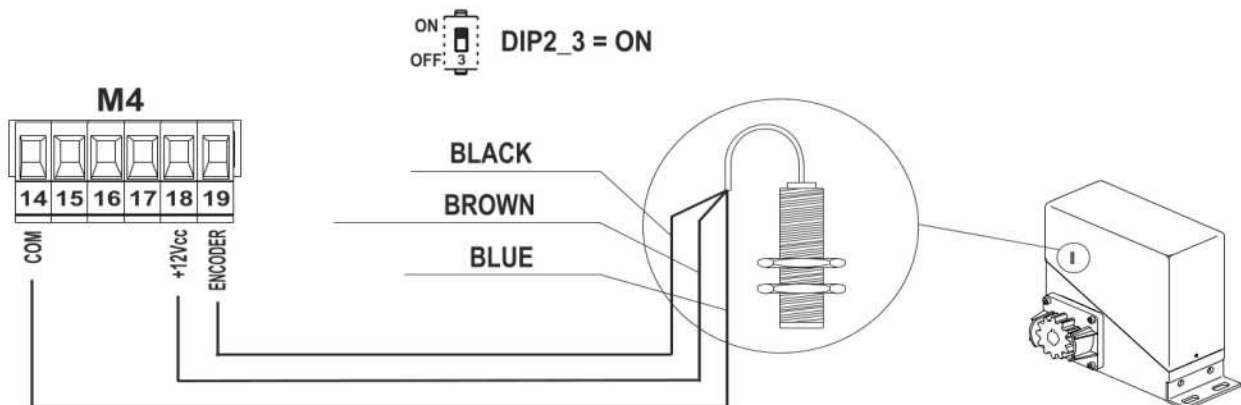

DIP1 DEFAULT SETTINGS

22

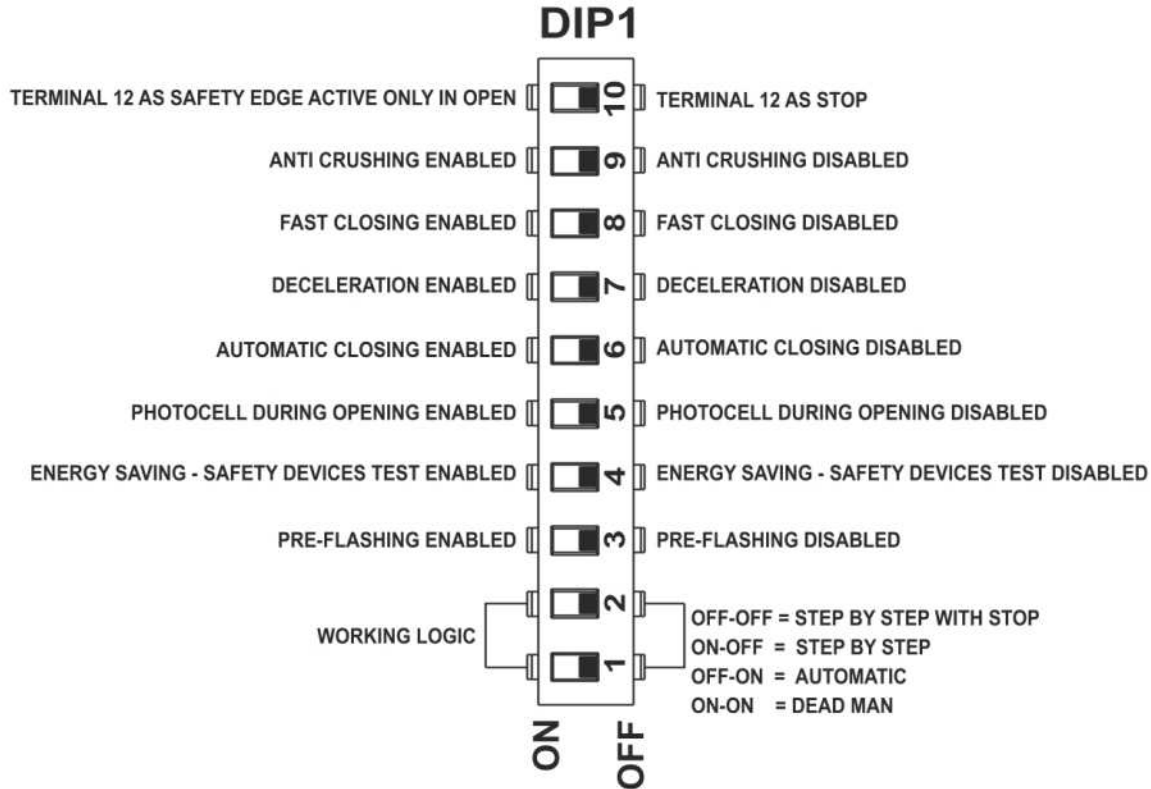

DIP2 DEFAULT SETTINGS

23

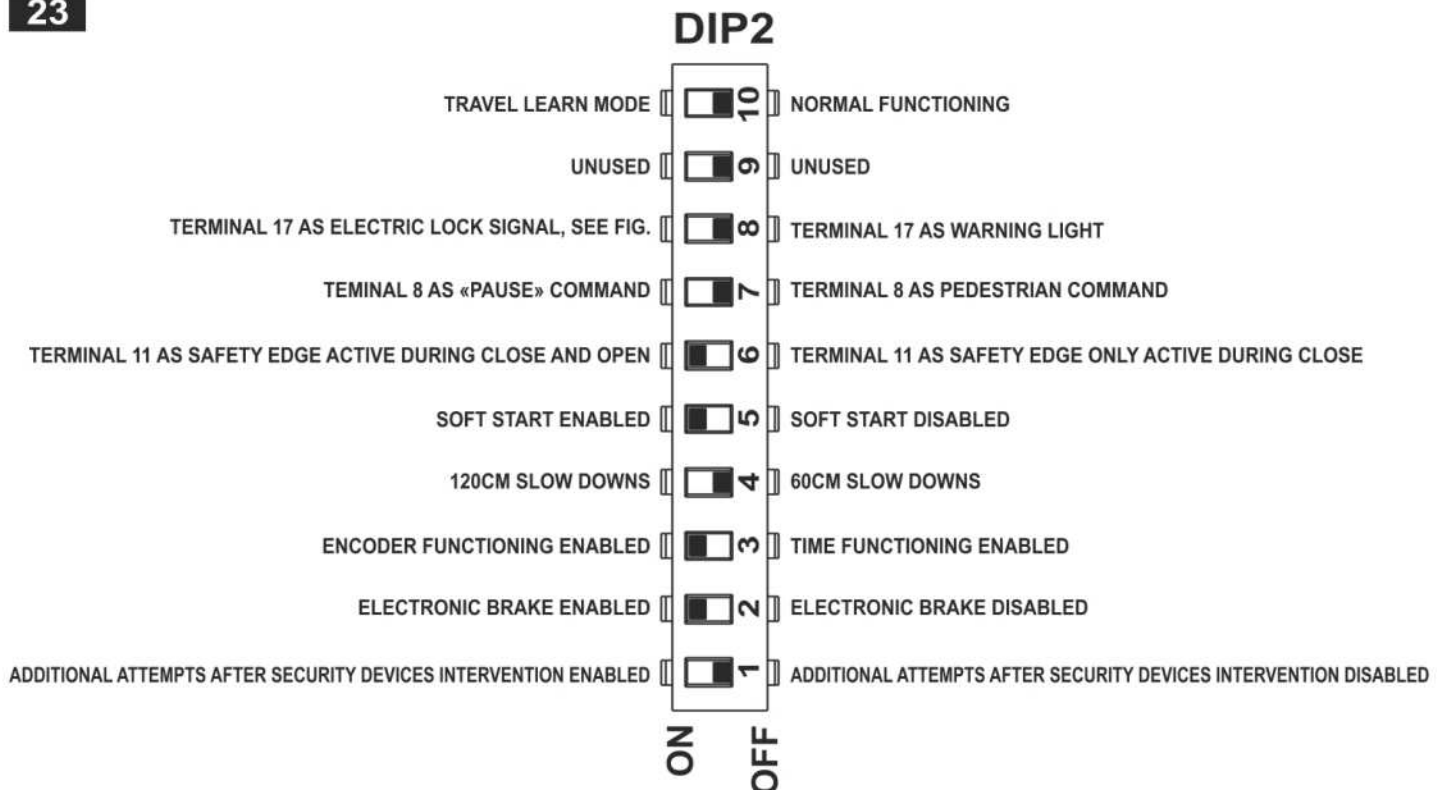

TRIMMER "FORCE"

24

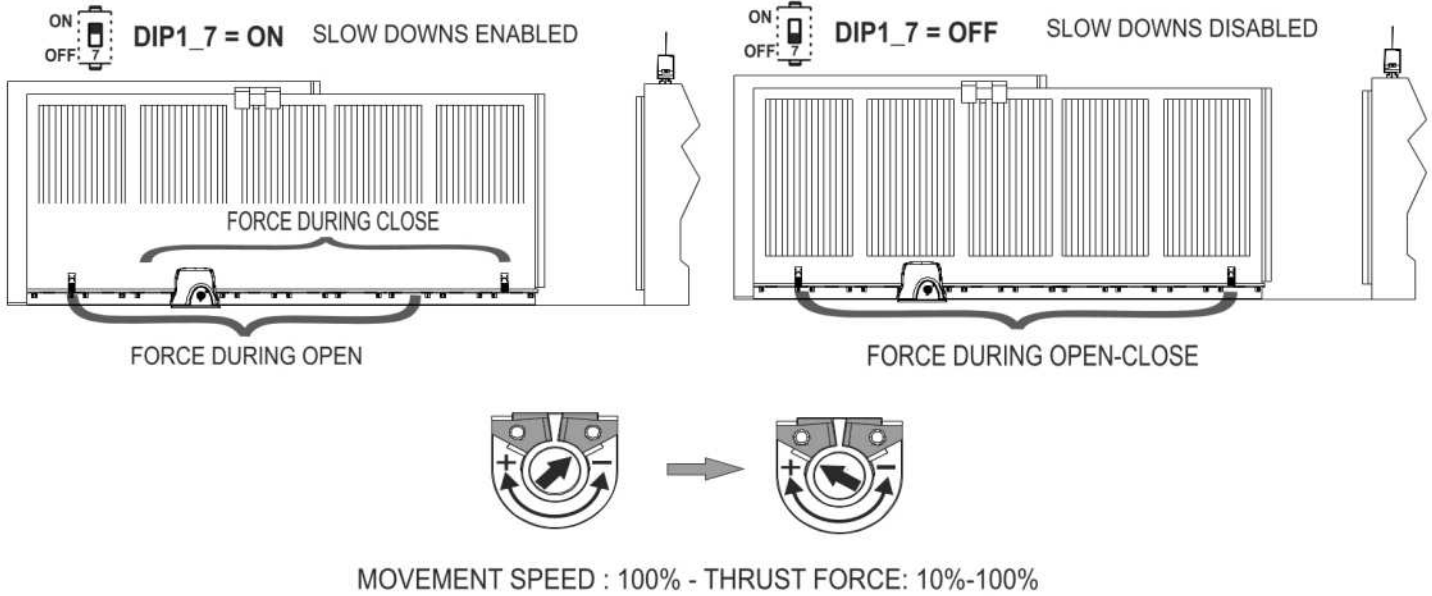

TRIMMER "SLOW"

25

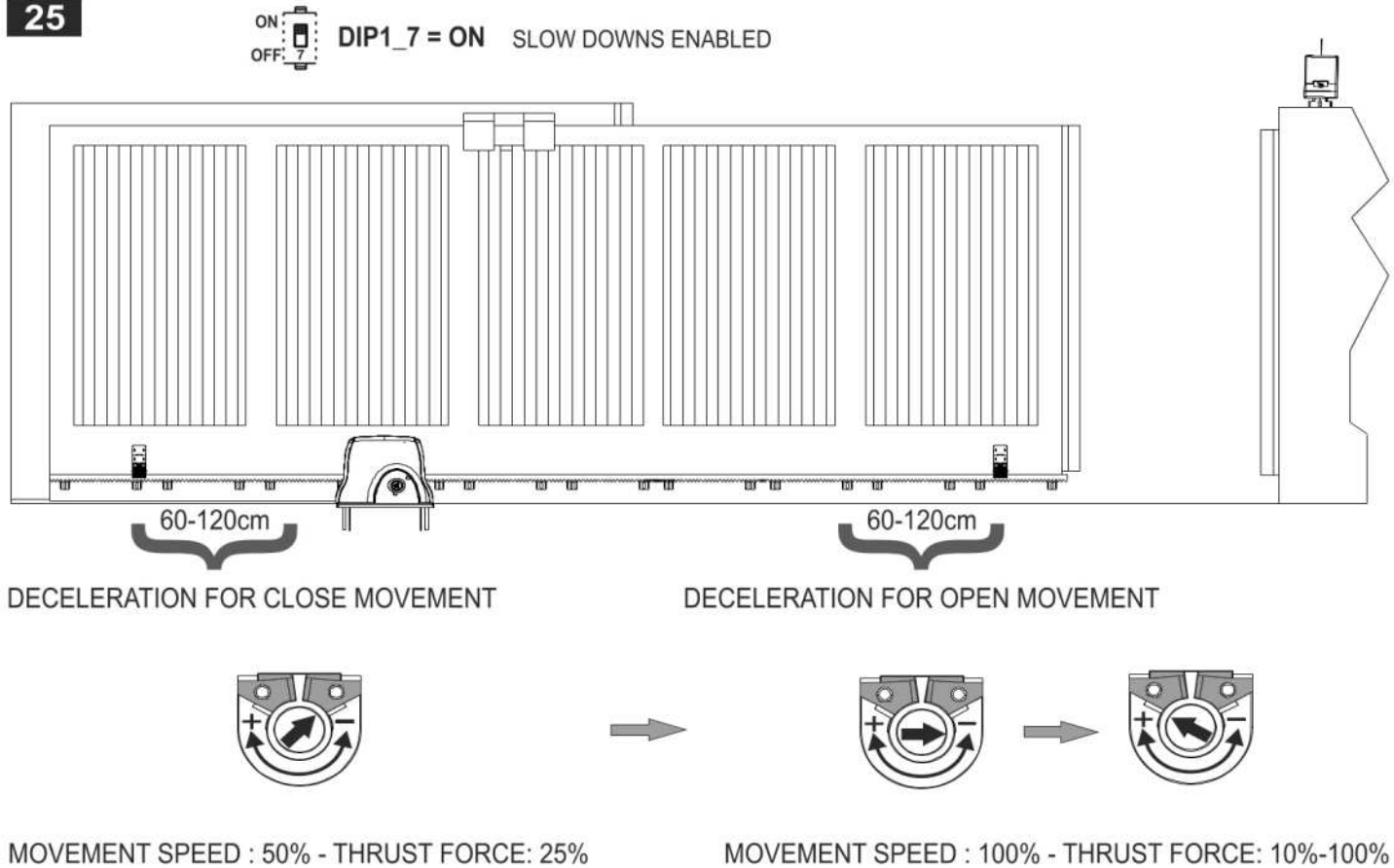

TRIMMER "SENS"

26

INTERVENTION SENSITIVITY OF ANTICRUSHING SENSOR



HIGH SENSITIVITY

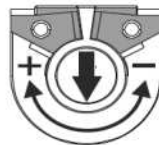

MEDIUM SENSITIVITY



LOW SENSITIVITY

TRIMMER "PAUSE"

27

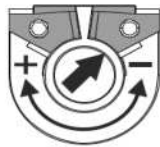

PAUSE 2 SECONDS



PAUSE 220 SECONDS

ES

1 - CARACTERÍSTICAS TÉCNICAS

Equipo	SC230E / AS05880-AS05885
Tipo	Equipo electrónico para la automatización de una cancela corrediza con motor de 230Vac
Alimentación	230 Vac monofásica 50/60 Hz
Nº motores	1
Alimentación motor	230 Vac
Luz externa	230 Vac 40W max
Luz testigo	24 Vac 3W max
Alimentación accesorios	24 Vac 8W max
Receptor radio	De enchufe
Temperatura de funcionamiento	-20°C +60°C
Longitud máx. puerta	25m

2 - CARACTERÍSTICAS TÉCNICAS / FUNCIONES

- Led rojos de señalización de los contactos N.C. (photo, safety, fcc, fca, stop/safety).
- Led verdes de señalización de los contactos N.O. (start y ped).
- Led azules para las señalizaciones.
- Pulsadores START y PED en la tarjeta.
- Funcionamiento a tiempo con finales de carrera o a encoder con finales de carrera.
- Aprendizaje de la carrera total por procedimiento dedicado.
- Apertura peatonal regulable por procedimiento dedicado.
- Deceleración en apertura y cierre regulable y excluible.
- Función soft start habilitable.
- Parada e inversión del movimiento por 1 s después de la intervención de los dispositivos de seguridad. Después del siguiente impulso de Start, el movimiento se pone de nuevo en funcionamiento en el sentido de liberación del obstáculo.
- Función anti-aplastamiento por encoder, tanto en funcionamiento normal como en modalidad decelerada.
- Test seguridades hecho antes del movimiento de apertura y cierre.
- Borne ENERGY SAVING. Los dispositivos alimentados por este borne serán alimentados sólo durante el ciclo de funcionamiento. La conexión a esta alimentación permitirá el TEST de los dispositivos antes del movimiento.
- 1 entrada para dispositivo de seguridad seleccionable NC o 8K2.
- 1 entrada seleccionable como dispositivo de seguridad o STOP, seleccionable NC o 8K2.

Gracias por elegir GIBIDI.



LEER ATENTAMENTE ESTE MANUAL ANTES DE PROCEDER CON LA INSTALACION.

ADVERTENCIAS: Este producto ha sido ensayado por GI.BI.DI. verificando la perfecta correspondencia de sus características a las normas vigentes. GI.BI.DI. S.r.l. se reserva el derecho de modificar los datos técnicos sin previo aviso, en función de la evolución del producto.

ELIMINACION: GI.BI.DI. aconseja reciclar los componentes de plástico y llevar los componentes electrónicos a los centros de recogida correspondientes, evitando así la contaminación ambiental con sustancias perjudiciales.



3 - ADVERTENCIAS PARA LA INSTALACIÓN

- Antes de proceder con la instalación, hay que preparar aguas arriba de la instalación un interruptor magneto-térmico y diferencial con capacidad máxima de 10A. El interruptor debe garantizar una separación omnipolar de los contactos, con una distancia de apertura mínima de 3 mm.
- Para evitar posibles interferencias, distinguir y mantener siempre separados los cables de potencia (sección mínima 1,5mm²) de los cables de señal (sección mínima 0,5mm²).
- Realizar las conexiones consultando las siguientes tablas y la serigrafía adjunta. Prestar mucha atención a conectar en serie todos los dispositivos que deben conectarse a la misma entrada N.C. (normalmente cerrada) y en paralelo todos los dispositivos que comparten la misma entrada N.O. (normalmente abierta).
- Una instalación o utilización incorrecta del producto puede afectar la seguridad del equipo.
- Todo material presente en el embalaje debe mantenerse fuera del alcance de los niños, ya que constituye una posible fuente de peligro.
- El fabricante declina toda responsabilidad relativa al correcto funcionamiento de la automatización si no se utilizan los componentes y accesorios de propia producción e idóneos para la aplicación prevista.
- Al terminar la instalación, comprobar siempre con atención el correcto funcionamiento del equipo y de los dispositivos utilizados.
- Este manual de instrucciones está destinado a personas capacitadas para la instalación de "equipos bajo tensión", por lo tanto se requiere un buen conocimiento técnico, ejercido como profesión y respetando las normas vigentes.
- El mantenimiento debe ser realizado por personal calificado.
- Antes de realizar cualquier operación de limpieza o mantenimiento, desconectar la central de la red de alimentación eléctrica.
- La central aquí descrita debe utilizarse sólo para los fines previstos.
- Verificar el fin del utilizador final y asegurarse de tomar todas las seguridades necesarias.
- El uso de los productos y su destinación a usos no previstos no han sido experimentados por el fabricante, por lo tanto cualquier trabajo realizado queda bajo la completa responsabilidad del instalador.
- Señalar la presencia de la automatización con placas de advertencia que deben ser visibles.
- Avisar al usuario que niños o animales no deben jugar o estar cerca de la cancela.
- Proteger adecuadamente los puntos de peligro (por ejemplo utilizando una banda sensible).

4 - ADVERTENCIAS PARA EL USUARIO

- En caso de avería o anomalía de funcionamiento, desconectar la alimentación aguas arriba de la central y llamar la asistencia técnica.
- Comprobar periódicamente el funcionamiento de los dispositivos de seguridad.
- Las eventuales reparaciones deben ser realizadas por personal especializado, usando materiales originales y certificados.
- El producto no debe ser utilizado por niños o personas con reducidas capacidades físicas, sensoriales o mentales, o sin experiencia y conocimiento, a menos que no hayan sido correctamente instruidas.
- No acceder a la tarjeta para regulaciones y/o mantenimiento.



ATENCIÓN: INSTRUCCIONES DE SEGURIDAD IMPORTANTES.

Es importante seguir estas instrucciones para garantizar la seguridad de las personas.
Conserve este manual de instrucciones.

ES

5 - CONEXIONES ELÉCTRICAS: TABLEROS DE BORNES

Borne	Posición	Señal	Descripción
M1	1	PHASE	Alimentación 230 Vac
	2	NEUTR	Alimentación 230 Vac
M2	3	LAMP	Salida luz externa 230Vac 40W. Destello lento en apertura, apagado en pausa, destello rápido en cierre.
	4		
	5	MOT1	Conexión fase 1 motor (cable negro)
	6	MOT-COM	Común motor (cable azul)
	7	MOT2	Conexión fase 2 motor (cable marrón)
M3	8	PED	Entrada PED (N.O.). Ver DIP2_7 .
	9	START	Entrada START (N.O.). Ver DIP1_1 y DIP1_2.
	10	PHOTO	Entrada FOTOCELULA (N.C.), ver funcionamiento DIP1_5. Si no utilizado, hacer un puente con borne n°13
	11	SAFETY	Entrada DISPOSITIVOS DE SEGURIDAD . Si no utilizado, hacer un puente con borne n°13 y abrir el jumper SW3. Ver también funcionamiento jumper SW3 y funcionamiento del DIP2_6.
	12	SAFETY / STOP	Entrada DISPOSITIVOS DE SEGURIDAD / STOP seleccionable con el DIP1_10. Ver descripción DIP1_10. Si no utilizado, hacer un puente con borne n°13 y abrir el jumper SW4.
	13	COM	COMUN ENTRADAS-SALIDAS
M4	14	COM	COMUN ENTRADAS-SALIDAS, COMUN ENCODER
	15	24Vac	Alimentación 24Vac accesorios externos (fotocélulas, radio, etc) 8W Max
	16	ENERGY SAVING	Alimentación 24Vac para dispositivos de seguridad externos sometidos a test, 8W Max Alimentación 24Vac para dispositivos externos sometidos a ENERGY SAVING. Ver funcionamiento DIP1_4.
	17	SPIA	Salida LUZ TESTIGO 24Vac 3W max. Destello lento en apertura, encendida fija en pausa, destello rápido en cierre.
	18	+12Vdc	Alimentación encoder (cable marrón)
	19	IMP	Entrada encoder (cable negro)

6 - CONEXIONES ELÉCTRICAS: FASTON

Faston	Descripción
CN2 CN3	Conexión a tierra
CN4 CN5	Conexión condensador motor

7 - FUSIBLES DE PROTECCIÓN

Posición	Valor	Tipo	Descripción
F1	500 mA	RÁPIDO	Protege la tarjeta electrónica
F2	5 A	RÁPIDO	Protege la central a la entrada alimentación 230 Vac
F3	500 mA	RÁPIDO	Protege las salidas de alimentación ACCESORIOS y DISPOSITIVOS de SEGURIDAD

8 - LED DE SEÑALIZACIÓN

Señal	Color	Descripción	
STOP	ROJO	Siempre encendido. Se apaga después de la intervención de la entrada STOP/BANDA SENSIBLE.	
SAF	ROJO	Siempre encendido. Se apaga después de la intervención de la entrada BANDA SENSIBLE	
PHOTO	ROJO	Siempre encendido. Se apaga cuando se intercepta la fotocélula interrumpiendo su rayo.	
START	VERDE	Se enciende cuando se activa el mando de START y se apaga cuando se solta.	
PED	VERDE	Se enciende cuando se activa el mando de PEATONAL y se apaga cuando se solta.	
FCA	ROJO	Siempre encendido. Se apaga cuando se llega al FINAL DE CARRERA DE APERTURA.	
FCC	ROJO	Siempre encendido. Se apaga cuando se llega al FINAL DE CARRERA DE CIERRE.	
LEARN	AZUL	0,5s ON 0,5 OFF CONTINUO 	Aprendizaje carrera necesario.
		SIEMPRE ON 	La central está en fase de pre-aprendizaje después de la activación del DIP2_10.
		3s ON-1s OFF CONTINUO 	Aprendizaje hecho correctamente. Reposicionar en OFF el DIP2_10.
		0,3s ON - 0,3s OFF 0,3s ON - 0,3s OFF 0,3s ON - 1s OFF CONTINUO 	Aprendizaje faltado. Se verifica una intervención de foto-stop-banda-start-ped-final de carrera durante las maniobras de aprendizaje.
		0,5s ON - 0,5s OFF 0,5s ON - 2s OFF X4 	Error ENCODER (ausencia o intervención anti-aplastamiento).

ES

9 - JUMPER SW3-SW4

Las configuraciones de DEFAULT son evidenciadas en gris 

JUMPER	Función	Estado	Descripción
SW3	FUNCIONAMIENTO BORNE 11		Al borne 11 (SAFETY) son conectados dispositivos de tipo N.C.
			Al borne 11 (SAFETY) son conectados dispositivos de tipo resistivo 8,2 KOhm (8K2).
SW4	FUNCIONAMIENTO BORNE 12		Al borne 12 (STOP/SAFETY) son conectados dispositivos de tipo N.C.
			Al borne 12 (STOP/SAFETY) son conectados dispositivos de tipo resistivo 8,2 KOhm (8K2).

10 - DIP SWITCHES DIP1

Las configuraciones son memorizadas durante la fase de reposo (cancela cerrada).

Las configuraciones de DEFAULT son evidenciadas en gris 

DIP	Función	Estado	Descripción
DIP 1 DIP 2	PASO – PASO CON STOP	OFF OFF	Funcionamiento en respuesta al mando de START : <ul style="list-style-type: none"> • Cancela cerrada → ABRE • Durante la apertura → STOP • Cancela abierta → CIERRA • Durante el cierre → STOP • Después de un STOP → invierte el movimiento
	PASO – PASO	ON OFF	Funcionamiento en respuesta al mando de START: <ul style="list-style-type: none"> • Cancela cerrada → ABRE • Durante la apertura → CIERRA • Cancela abierta → CIERRA • Durante el cierre → ABRE
	AUTOMÁTICA	OFF ON	Funcionamiento en respuesta al mando de START : <ul style="list-style-type: none"> • Cancela cerrada → ABRE • Durante la apertura → NO INFLUYENTE • Cancela abierta → Recarga el tiempo de cierre automático si el recierre automático es habilitado, en caso contrario cierra. • Durante el cierre → ABRE <p>MANDO SOSTENIDO: la cancela ABRE y queda abierto hasta cuando el contacto permanece cerrado.</p>
	HOMBRE PRESENTE	ON ON	<p>Si se mantiene apretado el pulsador Start: ABRE Si se mantiene apretado el pulsador Peatonal: CIERRA Las entradas SAFETY, PHOTO, las deceleraciones y el anti-aplastamiento no serán activos. STOP (DIP1_10=OFF) será activo. No se puede gestionar con el radiomando.</p>

10 - DIP SWITCHES DIP1

DIP	Función	Estado	Descripción
DIP 3	PRE-DESTELLO	ON	Habilita el pre-destello de 3 s antes de la activación del motor en apertura y cierre.
		OFF	Desactiva el pre-destello.
DIP 4	TEST SEGURIDADES ENERGY SAVING	ON	Habilita el TEST de los dispositivos conectados a los bornes (10)-(11)-(12): Si los dispositivos serán perfectamente funcionantes, el ciclo podrá empezar, en caso contrario unos destellos alargados indicarán la anomalía. • Borne (10 - "PHOTO"): alimentar los transmisores de las fotocélulas por el borne (16) y los receptores por el borne (15 - "24Vac"). Al principio de la maniobra la corriente será cortada a los transmisores por 1 s y luego vuelta a dar para verificar su correcto funcionamiento. • Borne (11 - "SAFETY") y (12 si DIP1_10=ON) : Se ha verificado el valor resistivo 8K2Ω. Habilita ENERGY SAVING: Será presente tensión sobre el borne (16) sólo durante la maniobra. En reposo los led serán apagados.
		OFF	Desactiva el test de los dispositivos de seguridad. Desactiva ENERGY SAVING
DIP 5	FOTOCÉLULA EN APERTURA	ON	Cuando se intercepta la fotocélula, tanto en apertura como en cierre, se bloquea el movimiento de la cancela hasta cuando la misma fotocélula no es liberada. Sucesivamente se verifica siempre una fase de apertura.
		OFF	Fotocélula activa sólo durante el cierre, cuando es interceptada la cancela abre.
DIP 6	RECIERRE AUTOMÁTICO	ON	Habilita el cierre automático después del tiempo de pausa regulable por el trimmer TR1 PAUSE de 2 a 220 s.
		OFF	Desactiva el cierre automático.
DIP 7	DECELERACIÓN	ON	Habilita la deceleración tanto en apertura como en cierre. La velocidad de deceleración es regulada por el trimmer TR3 SLOW. La distancia de deceleración es regulable con el DIP2_4.
		OFF	Desactiva la función deceleración.
DIP 8	RECIERRE RÁPIDO	ON	Reduce el tiempo de pausa a 2 s después de la intervención de las fotocélulas.
		OFF	Desactiva la función de recierre rápido
DIP 9	ANTI APLASTAMIENTO	ON	Habilita el funcionamiento del sensor giros motor. Después de una reducción del número de giros del motor (por ej. obstáculo), el sensor interviene bloqueando el movimiento e invirtiendo su dirección por 1 s para liberar el obstáculo. Al siguiente impulso de Start, el movimiento parte de nuevo en el sentido de liberación del obstáculo. ACTIVABLE SOLO SI ES PRESENTE EL ENCODER.
		OFF	Desactiva el anti-aplastamiento.

ES

10 - DIP SWITCHES DIP1

DIP	Función	Estado	Descripción
DIP 10	FUNCION BORNE 12	ON	Borne 12 (SAFETY-STOP) funciona como BANDA SENSIBLE ACTIVA SOLO EN APERTURA. Después de la intervención del dispositivo de seguridad, la central bloquea el movimiento, lo invierte por 1 s y queda a la espera de mandos.
		OFF	Borne 12 funciona como STOP. La activación del dispositivo STOP comporta uno STOP inmediato de la automatización.

11 - DIP SWITCHES DIP2

Las configuraciones son memorizadas durante la fase de reposo (cancela cerrada).

Las configuraciones de DEFAULT son evidenciadas en gris

DIP	Función	Estado	Descripción
DIP 1	TENTATIVAS DESPUES DE INTERVENCION SEGURIDADES	ON	Habilita la función tentativas después de la intervención de las seguridades. Después de la intervención del dispositivo de seguridad SAFETY o SAFETY-STOP (DIP 1_10 = ON) o del SENSOR GIROS MOTOR y pasados 10 s, la automatización intentará, por 3 veces máx., reanudar el movimiento en la dirección que había sido interrumpida. Después de otra intervención del dispositivo de seguridad, la automatización se desbloquea a la espera de mandos. ⚠ ¡ATENCIÓN! Una diferente programación de la función respecto a la configuración pre-configurada por el fabricante, a pesar de que permita, si efectuada de manera correcta, la reducción de los casos de parada de la instalación en posición intermedia (a título ejemplificativo y no exhaustivo, por la presencia de fricciones, viento y/o obstáculos sobre la carrera del elemento móvil), determina, en todos los casos, una disminución del nivel de seguridad de la misma instalación y un consiguiente peligro para la incolumidad de las personas.
		OFF	Desactiva la función.
DIP 2	FRENAJE ELECTRÓNICO	ON	Frenaje electrónico habilitado. Activar esta función cuando la cancela muestra una excesiva inercia o supera los finales de carrera de final de movimiento.
		OFF	Frenatura elettronica disabilitata.
DIP 3	FUNCIONAMIENTO CON ENCODER O A TIEMPO	ON	Funcionamiento con encoder, el encoder deberá estar sobre el motor y conectado a la central.
		OFF	Funcionamiento a tiempo.

11 - DIP SWITCHES DIP2

DIP	Función	Estado	Descripción
DIP 4	DISTANCIA DE DECELERACIÓN	ON	La maniobra decelerada empieza 120cm antes de la total apertura/cierre.
		OFF	La maniobra decelerada empieza 60cm antes de la apertura/cierre total.
DIP 5	SOFT START	ON	Soft start ACTIVO.
		OFF	Soft start DESACTIVATO.
DIP 6	FUNCIÓN BORNE 11 (SAFETY)	ON	Borne 11 (SAFETY) funciona como BANDA SENSIBLE ACTIVA EN APERTURA Y CIERRE. Después de la intervención del dispositivo de seguridad, la central bloquea el movimiento, lo invierte por 1 s y queda a la espera de mandos.
		OFF	Borne 11 (SAFETY) funciona como BANDA SENSIBLE ACTIVA SOLO EN CIERRE. Después de la intervención del dispositivo de seguridad, la central bloquea el movimiento, lo invierte por 1 s y queda a la espera de mandos.
DIP 7	FUNCIÓN BORNE 8 (PED)	ON	Borne 8 (PED) funciona como mando de PAUSA (N.O.) Funcionamiento en respuesta al mando de PAUSA: Cancela cerrada: NO INFLUYENTE Durante la apertura: Para el movimiento y empieza timer cierre automático (si el cierre automático es desactivado NO INFLUYENTE). Cancela abierta: NO INFLUYENTE Durante el cierre: NO INFLUYENTE La PAUSA se comporta como la PAUSA desde apertura total.
		OFF	Borne 8 (PED) funciona como mando de PEATONAL (N.O.) La maniobra peatonal es hecha después del cierre de este contacto o por el relé 2 de los receptores bicanales de enchufe. Funcionamiento en respuesta al mando de PEATONAL: Cancela cerrada: ABRE por el tiempo memorizado Durante la apertura: NO INFLUYENTE Cancela abierta: Recarga el tiempo del cierre automático si activo, en caso contrario CIERRA. Durante el cierre: ABRE parcial Interacción con fotocélula durante el cierre : ABRE parcial. Interacción PED->START: ABRE todo/CIERRA/STOP según la lógica planteada por el START. interacción START->PED: durante apertura no influyente, durante cierre abre de nuevo, en pausa cierra de nuevo si el cierre automático es desactivado. MANDO SOSTENIDO: la cancela ABRE parcial y permanece abierta hasta cuando el contacto permanece cerrado.

ES

11 - DIP SWITCHES DIP2

DIP	Función	Estado	Descripción
DIP 8	FUNCION BORNE 17 (LUZ TESTIGO)	ON	Borne 17 (LUZ TESTIGO) funciona como Salida ELECTROCERRADURA 24Vac 3W máx. No es posible alimentar la electrocerradura directamente por el borne 17, es necesario utilizar un relé y un transformador externo.
		OFF	Borne 17 (LUZ TESTIGO) funciona como Salida LUZ TESTIGO 24Vac 3W máx. Destello lento en apertura, encendida fija en pausa, destello rápido en cierre.
DIP 9	NO UTILIZADO	ON	NO UTILIZADO
		OFF	
DIP 10	APRENDIZAJE CARRERA	ON	APRENDIZAJE CARRERA ACTIVO.
		OFF	FUNCIONAMIENTO ESTANDAR.

12 - APRENDIZAJE CARRERA

Advertencias preliminares:

- Durante el movimiento de aprendizaje carrera, cualquiera interacción con mandos o dispositivos de seguridad causa el fin del procedimiento.
- El ciclo de memorización del tiempo PEATONAL no completado con éxito DESACTIVA la apertura PEATONAL.
- El aprendizaje del peatonal no es posible sin haber hecho antes el aprendizaje carrera total.
- Verificar el correcto posicionamiento de los finales de carrera magnéticos, con el DIP1_4 en OFF, mover la cancela manualmente y verificar el correcto apagamiento de los led FCC-FCA.
- Verificar el DIP2_3, OFF (funcionamiento a tiempo) o ON (funcionamiento a encoder).

Procedimiento de aprendizaje carrera total:





- Desbloquear el operador y posicionar la cancela entre los dos finales de carrera FCC-FCA, LED FCC-FCA encendidos.
- Posicionar DIP2_10 en OFF.
- Posicionar DIP2_10 en ON.
- El led LEARN se enciende fijo.
- Apretar START para empezar el ciclo de aprendizaje.
- La cancela cerrará de nuevo hasta llegar al final de carrera FCC.
- La cancela abrirá hasta llegar al final de carrera FCA .
- La cancela cerrará hasta llegar al final de carrera FCC.
- El led LEARN destellará para indicar la correcta memorización.
- Posicionar el DIP2_10 en OFF.

12 - APRENDIZAJE CARRERA

Procedimiento de aprendizaje carrera peatonal:

- Desbloquear el operador y posicionar la cancela entre los dos finales de carrera FCC-FCA, LED FCC-FCA encendidos.
- Posicionar DIP2_10 en OFF.
- Posicionar DIP2_10 en ON.
- El led LEARN se enciende fijo.
- Apretar PED para empezar el ciclo de aprendizaje.
- La cancela cerrará hasta llegar al final de carrera FCC.
- La cancela abrirá hasta una nueva presión del pulsador PED. En ausencia de una presión del pulsador PED, el aprendizaje terminará cuando se llegue al 70% de la apertura total.
- La cancela cerrará hasta llegar al final de carrera FCC.
- El led LEARN destellará para indicar la correcta memorización.
- Posicionar el DIP2_10 en OFF.

13 - REGULACIÓN TRIMMER

Trimmer	Default	Descripción
PAUSE		Regla el TIEMPO de PAUSA de 2 a 220 segundos. El valor aumenta girando en sentido horario el trimmer.
FORCE		Regla el nivel de la FUERZA/VELOCIDAD motor durante el periodo de movimiento no decelerado. ATENCIÓN: Con regulaciones del trimmer inferiores al 20% y en función de las características de la instalación, es posible que la cancela se pare antes de completar la carrera. Reglar oportunamente el trimmer evitando regulaciones demasiado bajas.
SLOW		Regla el nivel de la FUERZA/VELOCIDAD motor durante el periodo de movimiento decelerado. Regulación diferentes del mínimo causan sólo una reducción de la fuerza de empuje, pero no una deceleración visible. ATENCIÓN: Con regulaciones del trimmer inferiores al 20% y en función de las características de la instalación, es posible que la cancela se pare antes de completar la carrera. Reglar oportunamente el trimmer evitando regulaciones demasiado bajas.
SENS		Regla la sensibilidad de intervención del sensor giros motor. Girando el trimmer en sentido horario se reduce la sensibilidad.

ES

14 - VERIFICACIONES FINALES

- Verificar las conexiones eléctricas: una conexión errónea puede poner en peligro tanto la central como el operador.
- Verificar la correcta posición de los finales de carrera.
- Prever siempre los bloqueos mecánicos en apertura y cierre.
- Verificar el correcto funcionamiento de las fotocélulas y de los dispositivos de seguridad.
- Verificar que los motores sean bloqueados y listos para el funcionamiento en posición de CANCELA EN LA MITAD DE LA CARRERA.
- Remover eventuales obstáculos en el rayo de acción de la cancela.
- Verificar que la dirección del movimiento de la cancela sea correcta:
 - cortar alimentación a la central.
 - alimentar la central.
 - dar un mando de START.
 - verificar que la cancela esté abriendo, en caso contrario verificar el correcto posicionamiento de los finales de carrera y repetir el procedimiento de aprendizaje carrera.
- Verificar el correcto funcionamiento de la automatización.

15 - RESUMEN SEÑALIZACIONES POR LUZ EXTERNA

Dispositivo	Señalización	Efecto
Foto interceptada en reposo en presencia de mando de START (DIP1_5 = ON)	5 destellos rápidos	Cuando se deja, abre
Test foto faltado	4 destellos lentos	Puerta bloqueada
Banda interceptada antes del movimiento	3 destellos lentos	Puerta bloqueada
Test banda 8K2 faltado (borne 11)	2 destellos lentos	Puerta bloqueada
Test banda 8K2 faltado (borne 12)	1 destello lento	Puerta bloqueada
Error Encoder	4 series de 2 destellos rápidos	Puerta bloqueada

Declaración de conformidad CE

El fabricante:

GI.BI.DI. S.r.l.

Via Abetone Brennero, 177/B,
46025 Poggio Rusco (MN) - ITALY

declara que los productos:

EQUIPO ELECTRÓNICO SC230E

son conformes con las siguientes Directivas CEE:

- **Directiva LVD 2006/95/CE y sucesivas modificaciones;**
- **Directiva EMC 2004/108/CE y sucesivas modificaciones;**

y que se han aplicado las siguientes normas armonizadas:

- **EN60335-1,**
- **EN61000-6-2, EN61000-6-3**

Fecha 21/01/2019

El Representante Legal
Michele Prandi



DE

1 - TECHNISCHE EIGENSCHAFTEN

Geräte	SC230E / AS05880-AS05885
Typ	Elektronisches Gerät zur Automatisierung eines Schiebetors mit 230Vac-Motor
Stromversorgung	230 Vac einphasig 50/60 Hz
Anz. Motoren	1
Versorgung Motor	230 Vac
Blinkend	230 Vac 40W max
Kontrollleuchte	24 Vac 3W max
Versorgung Zubehörteile	24 Vac 8W max
Funkempfänger	Mit Kupplung
Verwendungstemperatur	-20°C +60°C
Max. Länge Türflügel	25m

2 - TECHNISCHE EIGENSCHAFTEN / FUNKTIONEN

- Rote LEDs zur Meldung der Kontakte N.C. (Photo, Safety, fcc, fca, Stopp/Safety).
- Grüne LEDs zur Meldung der Kontakte N.O. (Start und Ped).
- Blaue LEDs für die Meldungen.
- START- und PED-Tasten auf der Leiterplatte.
- Betrieb auf Zeit mit Endschalter oder mit Encoder und Endschalter.
- Erlernen des Gesamthubwegs mit einem speziellen Verfahren.
- Fußgängeröffnung mit einem speziellen Verfahren einstellbar.
- Die Verlangsamung beim Öffnen und Schließen kann eingestellt werden und kann auch ausgeschlossen werden.
- Funktion Softstart aktivierbar.
- Anhalten und Umkehr der Bewegung für 1 s nach dem Ansprechen der Sicherheitsvorrichtungen. Beim nachfolgenden Start-Impuls beginnt die Bewegung in der Richtung zur Freigabe des Hindernisses.
- Quetschschutzfunktion über Encoder, sowohl beim normalen Betrieb als auch im verlangsamten Modus.
- Sicherheitstest vor der Öffnungs- und Schließbewegung durchgeführt.
- Klemme ENERGY SAVING. Die von dieser Klemme versorgten Vorrichtungen werden nur während des Betriebszyklus versorgt. Der Anschluss an diese Versorgung ermöglicht den TEST der Vorrichtungen vor der Bewegung.
- 1 Eingang für die Sicherheitsvorrichtung, kann gewählt werden NC oder 8K2.
- 1 Eingang kann als Sicherheitsvorrichtung oder STOPP gewählt werden; kann gewählt werden NC oder 8K2.

Vielen Dank, dass Sie sich für GIBIDI entschieden haben.



DIESES HANDBUCH IST AUFMERKSAM ZU LESEN, BEVOR MIT DER INSTALLATION BEGONNEN WIRD.

HINWEISE: Dieses Produkt wurde im Unternehmen GI.BI.DI abgenommen, wobei die perfekte Übereinstimmung der Merkmale mit den geltenden Richtlinien überprüft wurde. GI.BI.DI. S.r.l. behält sich die Möglichkeit vor, die technischen Daten je nach Weiterentwicklung des Produktes ohne Vorankündigung zu ändern.

ENTSORGUNG: GI.BI.DI. empfiehlt, die Bauteile aus Kunststoff zu recyceln und die elektronischen Bauteile in speziellen befugten Zentren zu entsorgen, um die Verunreinigung der Umwelt mit umweltschädlichen Substanzen zu verhindern.



3 - HINWEISE FÜR DIE INSTALLATION

- Bevor mit der Installation begonnen wird, muss vor der Anlage ein Fehlerstrom-Schutzschalter mit einem maximalen Leistungsvermögen von 10A vorgesehen werden. Der Schalter muss eine allpolige Trennung der Kontakte mit einer Öffnungsweite von mindestens 3 mm garantieren.
- Um mögliche Interferenzen zu vermeiden, sind die Stromkabel (Mindestquerschnitt 1,5 mm²) und die Signalkabel (Mindestquerschnitt 0,5mm²) stets zu unterscheiden und getrennt zu halten.
- Die Anschlüsse ausführen und dabei auf die folgenden Tabellen und auf den Aufdruck auf der Platine Bezug nehmen. Höchstes Augenmerk ist beim Anschluss aller Vorrichtungen in Serie geboten, die an den gleichen Eingang N.C. (Öffner) angeschlossen werden und beim parallelen Anschluss aller Vorrichtungen, die den gleichen Eingang N.O. (Schließer) haben.
- Eine falsche Installation oder eine falsche Verwendung des Produktes kann die Sicherheit der Anlage gefährden.
- Alle in der Verpackung enthaltenen Materialien müssen außerhalb der Reichweite von Kindern aufbewahrt werden, da sie eine potentielle Gefahr darstellen.
- Der Hersteller haftet nicht für den einwandfreien Betrieb des Automationssystems, wenn die von ihm hergestellten Komponenten und Zubehörteile, die für die bestimmungsgemäße Anwendung geeignet sind, nicht eingesetzt werden.
- Am Ende der Installation ist der korrekte Betrieb der Anlage und der verwendeten Vorrichtungen stets genau zu überprüfen.
- Dieses Handbuch wendet sich an Personen, die zur Installation von „Geräten unter Spannung“ befähigt sind, daher sind gute technische Kenntnisse Voraussetzung, die in der Berufstätigkeit unter Einhaltung der geltenden Richtlinien zum Einsatz kommen.
- Die Wartung darf nur von qualifiziertem Personal ausgeführt werden.
- Bevor irgendein Reinigungs- oder Wartungseingriff durchgeführt wird, ist das Gerät von der elektrischen Versorgung zu trennen.
- Das hier beschriebene Gerät darf nur für die Verwendung eingesetzt werden, für die es konzipiert wurde.
- Der Zweck der endgültigen Verwendung ist zu überprüfen. Es ist dafür zu sorgen, alle notwendigen Sicherheitsvorkehrungen zu treffen.
- Verwendungen der Produkte in Abweichung von deren bestimmungsgemäßen Gebrauch wurden vom Hersteller nicht erprobt, daher haftet ausschließlich der Monteur für die entsprechend ausgeführten Arbeiten.
- Das Automationssystem ist mit Hinweisschildern zu versehen, die gut sichtbar sein müssen.
- Der Benutzer ist darüber zu informieren, dass sich Kinder und Tiere nicht in der Nähe des Tores spielen oder aufhalten dürfen.
- Die Gefahrenpunkte sind zu schützen (zum Beispiel durch Verwendung einer Sensorleiste).

4 - HINWEISE FÜR DEN BENUTZER

- Im Fall eines Schadens oder einer Betriebsstörung ist die Stromversorgung vor dem Gerät abzutrennen und der technische Kundendienst zu kontaktieren.
- Die Funktionsweise der Sicherheitsvorrichtungen ist regelmäßig zu überprüfen.
- Eventuelle Reparaturen müssen durch spezialisiertes Personal und unter Verwendung von originale und zertifiziertem Material durchgeführt werden.
- Die Verwendung des Produktes durch Personen, Kinder eingeschlossen, die verminderte körperliche, sensorielle oder geistige Fähigkeiten haben oder nicht über ausreichende Erfahrung und Kenntnisse verfügen ist verboten, außer sie haben korrekte Anweisungen erhalten.
- Nicht auf die Platine zugreifen, um Einstellungen bzw. Wartung vorzunehmen.



VORSICHT: WICHTIGE SICHERHEITSANWEISUNGEN.

EEs ist für die Sicherheit der Personen wichtig, diese Anweisungen zu befolgen.
Die gegenständlichen Gebrauchsanweisungen sind gut aufzubewahren.

DE

5 - ELEKTRISCHE ANSCHLÜSSE: KLEMMENLEISTEN

Klemme	Anordnung	Signal	Beschreibung
M1	1	PHASE	Versorgung 230 Vac
	2	NEUTR	Versorgung 230 Vac
M2	3	LAMP	Ausgang Blinkanlage 230 Vac 40 W. Langsames Blinken beim Öffnen, ausgeschaltet bei Pause, schnelles Blinken beim Schließen.
	4		
	5	MOT1	Anschluss Phase 1 Motor (schwarzes Kabel)
	6	MOT-COM	Allgemein Motor (blaues Kabel)
	7	MOT2	Anschluss Phase 2 Motor (braunes Kabel)
M3	8	PED	Eingang PED (N.O.). Siehe DIP2_7 .
	9	START	Eingang START (N.O.). Siehe DIP1_1 und DIP1_2.
	10	PHOTO	Eingang FOTOZELLE (N.C.), siehe Betriebsweise DIPDIP1_5. Wenn nicht verwendet, mit Klemme Nr. 13 überbrücken
	11	SAFETY	Eingang SICHERHEITSVORRICHTUNGEN. Wenn nicht verwendet, mit Klemme Nr. 13 überbrücken und mit Jumper SW3 öffnen. Siehe auch Betriebsweise Jumper SW3 und Betriebsweise des DIP2_6.
	12	SAFETY / STOP	Eingang SICHERHEITSVORRICHTUNGEN/STOPP, kann mit DIP1_10 gewählt werden. Siehe Beschreibung DIP1_10. Wenn nicht verwendet, mit Klemme Nr. 13 überbrücken und mit Jumper SW4 öffnen.
13	COM	ALLGEMEIN EINGÄNGE AUSGÄNGE	
M4	14	COM	ALLGEMEIN EINGÄNGE AUSGÄNGE, ALLGEMEIN ENCODER.
	15	24Vac	Stromversorgung 24Vac externe Zubehörteile (Fotозelle, Funk, usw.) 8W Max.
	16	ENERGY SAVING	Stromversorgung 24Vac externe Sicherheitsvorrichtungen Test unterzogen, 8W Max. Stromversorgung 24Vac externe Zubehörteile ENERGYSAVING unterzogen. Siehe Funktionsweise DIP1_4.
	17	SPIA (KONTROLL- LEUCHE)	Ausgang KONTROLLLEUCHE 24Vac 3W max. Langsames Blinken beim Öffnen, durchgehend leuchtend bei Pause, schnelles Blinken beim Schließen.
	18	+12Vdc	Stromversorgung des Encoders (braunes Kabel)
	19	IMP	Eingang Encoder (schwarzes Kabel)





6 - ELEKTRISCHE ANSCHLÜSSE: FASTON

Faston	Beschreibung
CN2 CN3	Erdungsanschluss
CN4 CN5	Anschluss Kondensator-Motor

7 - SCHMELZSICHERUNGEN

Anordnung	Wert	Typ	Beschreibung
F1	500 mA	SCHNELL	Schützt elektronische Leiterplatte
F2	5 A	SCHNELL	Schützt die Geräte am Eingang Versorgung 230 Vac
F3	500 mA	SCHNELL	Schützt die Eingänge zur Stromversorgung der ZUBEHÖRTEILE und der SICHERHEITSVORRICHTUNGEN

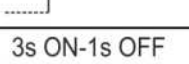
8 - LED ZUR ANZEIGE

Signal	Farbe	Beschreibung	
STOP	ROT	Immer eingeschaltet. Schaltet sich nach Ansprechen des Eingangs STOPP/LEISTE	
SAF	ROT	Immer eingeschaltet. Schaltet sich nach Ansprechen des Eingangs LEISTE aus	
PHOTO	ROT	Immer eingeschaltet. Schaltet sich aus, wenn die Fotozelle durch Unterbrechung ihres Strahls geschlossen wird.	
START	GRÜN	Schaltet sich ein, wenn die START-Steuerung aktiviert wird und schaltet sich beim Loslassen aus.	
PED	GRÜN	Schaltet sich ein, wenn die FUSSGÄNGER-Steuerung aktiviert wird und schaltet sich beim Loslassen aus.	
FCA	ROT	Immer eingeschaltet. Schaltet sich aus, wenn der ENDSCHALTER DER ÖFFNUNG erreicht wird	
FCC	ROT	Immer eingeschaltet. Schaltet sich aus, wenn der ENDSCHALTER DES SCHLIESSENS erreicht wird.	
LEARN	BLAU	0,5s ON 0,5 OFF KONTINUIERLICH 	Erlernen Hubweg nötig.
		IMMER ON 	Die Zentrale befindet sich in der Vor-Einlernphase folgend auf die Aktivierung des DIP2_10.
		3s ON-1s OFF KONTINUIERLICH 	Einlernen ordnungsgemäß ausgeführt. DIP2_10 wieder in OFF positionieren.
		0,3s ON - 0,3s OFF 0,3s ON - 0,3s OFF 0,3s ON - 1s OFF KONTINUIERLICH 	Einlernen abgebrochen. Ansprechen von Photo-Stopp-Leiste-Start-Ped-Endschalter während der Einlernmanöver eingetreten.
		0,5s ON - 0,5s OFF 0,5s ON - 2s OFF X4 	Fehler ENCODER (Fehlen oder Ansprechen des Quetschschutzsystems).

DE

9 - JUMPER SW3-SW4

Die DEFAULT-Einstellungen werden mit grauem Hintergrund des Kästchens hervorgehoben

JUMPER	Funktion	Status	Beschreibung
SW3	BETRIEBSWEISE KLEMME 11	<input type="checkbox"/>	An der Klemme 11 (SAFETY) sind Vorrichtungen vom Typ N.C. angeschlossen.
		<input checked="" type="checkbox"/>	An der Klemme 11 (SAFETY) sind Vorrichtungen vom Widerstands-Typ 8,2 KOhm (8K2) angeschlossen.
SW4	BETRIEBSWEISE KLEMME 12	<input type="checkbox"/>	An der Klemme 12 (STOPP/SAFETY) sind Vorrichtungen vom Typ N.C. angeschlossen.
		<input checked="" type="checkbox"/>	An der Klemme 12 (STOPP/SAFETY) sind Vorrichtungen vom Widerstands-Typ 8,2 KOhm (8K2) angeschlossen.

10 - DIP SWITCHES DIP1

Die Einstellungen werden in der Ruhephase gespeichert (Tor geschlossen).

Die DEFAULT-Einstellungen werden mit grauem Hintergrund des Kästchens hervorgehoben

DIP	Funktion	Status	Beschreibung
DIP 1 DIP 2	SCHRITTMOTOR MIT STOPP	<input checked="" type="checkbox"/> <input type="checkbox"/>	Betrieb als Reaktion auf Ansteuerung von START : <ul style="list-style-type: none"> • Tor geschlossen → ÖFFNET • Während des Öffnens → STOPP • Tor geöffnet → SCHLIESST • Während des Schließens → STOPP • Nach einem STOPP → Kehrt die Bewegung um
	SCHRITTMOTOR	<input type="checkbox"/> <input checked="" type="checkbox"/>	Betrieb als Reaktion auf Ansteuerung von START : <ul style="list-style-type: none"> • Tor geschlossen → ÖFFNET • Während des Öffnens → SCHLIESST • Tor geöffnet → SCHLIESST • Während des Schließens → ÖFFNET
	ZU EINER WOHNANLAGE GEHÖRIG	<input type="checkbox"/> <input checked="" type="checkbox"/>	Betrieb als Reaktion auf Ansteuerung von START : <ul style="list-style-type: none"> • Tor geschlossen → ÖFFNET • Während des Öffnens → BEDEUTUNGSLOS • Tor geöffnet → Lädt die automatische Schließzeit neu, wenn das automatische Wiederschließen aktiviert ist, sonst wird geschlossen. • Während des Schließens → ÖFFNET STEUERUNG GEHALTEN: Das Tor ÖFFNET und bleibt geöffnet, solange der Kontakt geschlossen bleibt.
	MENSCH ANWESEND	<input checked="" type="checkbox"/> <input checked="" type="checkbox"/>	Wenn die Starttaste gedrückt gehalten wird: ÖFFNET Wenn die Fußgängertaste gedrückt gehalten wird: SCHLIESST Die Eingänge SAFETY, PHOTO, die Verlangsamungen und das Quetschschutzsystem sind nicht aktiv. STOPP (DIP1_10=OFF) wird aktiviert. Kann mit der Funkfernbedienung nicht gehandhabt werden.

10 - DIP SWITCHES DIP1

DIP	Funktion	Status	Beschreibung
DIP 3	VORBLINKEN	ON	Aktiviert das Vorblinken von 3 Sekunden vor der Aktivierung des Motors beim Öffnen und Schließen.
		OFF	Deaktiviert das Vorblinken.
DIP 4	TEST SICHERHEITS-VORRICHTUNGEN ENERGY SAVING	ON	<p>Aktiviert den TEST der an die Klemmen (10)-(11)-(12) angeschlossenen Vorrichtungen: Wenn die Vorrichtungen perfekt funktionieren, kann der Zyklus beginnen; andernfalls zeigt ein mehrmaliges längeres Blinken die Störung an.</p> <ul style="list-style-type: none"> • Klemme (10 - "PHOTO"): Den Sender der Fozozelle über die Klemme (16) und die Empfänger über die Klemme (15 - "24Vac") speisen. Am Beginn der Betätigung werden die Sender 1 Sekunde stromlos geschaltet und dann wieder mit Strom versorgt, um den korrekten Betrieb zu überprüfen. • Klemme (11 - "SAFETY") und (12 wenn DIP1_10=ON): Der Widerstandswert wird überprüft 8K2Ω. <p>Aktiviert ENERGY SAVING: An der Klemme (16) ist nur während der Betätigung Spannung vorhanden. In Ruheposition sind die LEDs ausgeschaltet.</p>
		OFF	Deaktiviert den Test der Sicherheitsvorrichtungen. Deaktiviert ENERGY SAVING
DIP 5	FOZELLE BEIM ÖFFNEN	ON	Wenn die Fozozelle sowohl beim Öffnen als auch beim Schließen unterbrochen wird, wird die Bewegung des Tors gesperrt, bis die Fozozelle selbst freigegeben wird. Anschließend folgt immer eine Öffnungsphase.
		OFF	Fozozelle nur beim Schließen aktiv, wenn sie unterbrochen wird, öffnet sich das Tor.
DIP 6	AUTOMATISCHES WIEDERSCHLIESSEN	ON	Aktiviert das automatische Schließen nach der Pausenzeit, die mit dem Trimmer TR1 PAUSE von 2 bis 220 s eingestellt werden kann.
		OFF	Deaktiviert das automatische Schließen.
DIP 7	VERLANGSAMUNG	ON	Aktiviert die Verlangsamung sowohl beim Öffnen, als auch beim Schließen. Die Geschwindigkeit der Verlangsamung wird vom Trimmer TR3 SLOW eingestellt. Die Entfernung der Verlangsamung kann mit dem DIP2_4 eingestellt werden.
		OFF	Deaktiviert die Funktion der Verlangsamung.
DIP 8	SCHNELLES WIEDERSCHLIESSEN	ON	Verringert die Pausenzeit auf 2 s nach dem Ansprechen der Fozozellen.
		OFF	Deaktiviert die Funktion des schnellen Wiederschließens.
DIP 9	QUETSCHSCHUTZ- SYSTEM	ON	<p>Aktiviert den Betrieb des Sensors der Motordrehzahl. Nach einer Verringerung der Anzahl der Umdrehungen des Motors (z.B. Hindernis) spricht der Sensor an und sperrt die Bewegung und kehrt die Richtung für 1 s um, um das Hindernis freizugeben. Beim nachfolgenden Startimpuls beginnt die Bewegung in der Richtung zur Freigabe des Hindernisses.</p> <p>KANN NUR AKTIVIERT WERDEN, WENN EIN ENCODER VORHANDEN IST</p>
		OFF	Deaktiviert das Quetschschutzsystem.

DE

10 - DIP SWITCHES DIP1

DIP	Funktion	Status	Beschreibung
DIP 10	FUNKTION KLEMME 12	ON	Klemme 12 (SAFETY-STOPP) funktioniert NUR WÄHREND DER ÖFFNUNG als AKTIVE LEISTE. Nach dem Ansprechen der Sicherheitsvorrichtung sperrt die Zentrale die Bewegung und kehrt sie für 1 s um und wartet auf Steuerungen.
		OFF	Klemme 12 funktioniert als STOPP. Die Aktivierung der Vorrichtung STOPP führt zu einem sofortigen STOPP der Automatisierung.

11 - DIP SWITCHES DIP2

Die Einstellungen werden in der Ruhephase gespeichert (Tor geschlossen).

Die DEFAULT-Einstellungen werden mit grauem Hintergrund des Kästchens hervorgehoben 

DIP	Funktion	Status	Beschreibung
DIP 1	VERSUCHE NACH DEM ANSPRECHEN DER SICHERHEITS- VORRICHTUNGEN	ON	Aktiviert die Funktion der Versuche nach einem Ansprechen der Sicherheitsvorrichtungen. Nach dem Ansprechen der Sicherheitsvorrichtung SAFETY oder SAFETY-STOPP (DIP 1_10 = ON) oder des SENSORS MOTORDREHZAHL und nach dem Verstreichen von 10 Sekunden versucht die Automatisierung maximal 3 Mal, die Bewegung in der Richtung, die unterbrochen wurde, fortzusetzen. Nach einem weiteren Ansprechen der Sicherheitsvorrichtung wird die Automatisierung gesperrt und wartet auf Steuerungen. ⚠ ACHTUNG! Eine andere Programmierung der Funktion gegenüber der vom Hersteller voreingestellten Konfiguration bestimmt auf jeden Fall, auch wenn sie korrekt durchgeführt wurde und die Anzahl der Fälle eines Anhaltens der Anlage in Mittelposition verringert (beispielhaft ohne Anspruch auf Vollständigkeit aufgrund des Vorhandenseins von Reibungen, Wind bzw. Hindernissen im Hubweg des beweglichen Elements) zu einer Verringerung der Sicherheitsstufe der Anlage und in der Folge zu einer Gefahr für die Unversehrtheit der Personen.
		OFF	Deaktiviert die Funktion.
DIP 2	ELEKTRONISCHES BREMSEN	ON	Elektronisches Bremsen aktiviert. Diese Funktion aktivieren, wenn das Tor eine übermäßige Trägheit aufweist oder den Endschalter für das Ende der Bewegung überschreitet.
		OFF	Elektronisches Bremsen deaktiviert.
DIP 3	BETRIEB MIT ENCODER ODER AUF ZEIT	ON	Betrieb mit Encoder, der Encoder muss auf dem Motor vorhanden und an die Zentrale angeschlossen sein.
		OFF	Betrieb auf Zeit.

11 - DIP SWITCHES DIP2

DIP	Funktion	Status	Beschreibung
DIP 4	ABSTAND DER VERLANGSAMUNG	ON	Die verlangsamte Betätigung beginnt 120 cm vor der vollständigen Öffnung/Schließung
		OFF	Die verlangsamte Betätigung beginnt 60 cm vor der vollständigen Öffnung/Schließung.
DIP 5	SOFT START	ON	Soft Start AKTIV.
		OFF	Soft Start DEAKTIVIERT.
DIP 6	FUNKTION KLEMME 11 (SAFETY)	ON	Klemme 11 (SAFETY) funktioniert als AKTIVE LEISTE BEIM ÖFFNEN UND SCHLIESSEN. Nach dem Ansprechen der Sicherheitsvorrichtung sperrt die Zentrale die Bewegung und kehrt sie für 1 s um und wartet auf Steuerungen.
		OFF	Klemme 11 (SAFETY) funktioniert NUR WÄHREND DES SCHLIESSENS als AKTIVE LEISTE. Nach dem Ansprechen der Sicherheitsvorrichtung sperrt die Zentrale die Bewegung und kehrt sie für 1 s um und wartet auf Steuerungen.
DIP 7	FUNKTION KLEMME 8 (PED)	ON	Eingang PAUSE (N.O.) Betrieb als Reaktion auf Ansteuerung von PAUSE: Tor geschlossen: BEDEUTUNGSLOS Während des Öffnens: Hält den Motor an und beginnt mit dem Timer des automatischen Schließens (wenn das automatische Schließen deaktiviert ist, BEDEUTUNGSLOS). Tor geöffnet: BEDEUTUNGSLOS Während des Schließens: BEDEUTUNGSLOS Die PAUSE verhält sich wie die PAUSE des vollkommenen Öffnens.
		OFF	Eingang FUSSGÄNGER (N.O.) Die Fußgängerbetätigung wird anschließend an das Schließen dieses Kontaktes oder durch das Relais 2 der empfangenden zweikanaligen Kontakte durchgeführt. Betrieb als Reaktion auf Ansteuerung von FUSSGÄNGER: Tor geschlossen: ÖFFNET für die gespeicherte Zeit Während des Öffnens: BEDEUTUNGSLOS Tor geöffnet: Lädt die Zeit des automatischen Schließens, wenn aktiv, sonst SCHLIESSEN. Während des Schließens: ÖFFNET teilweise Interaktion mit der Fozelle während des Schließens: ÖFFNET teilweise. Interaktion PED->START: ÖFFNET ganz/SCHLIESSEN/STOPP gemäß der für den START eingestellten Logik. Interaktion START->PED: Während des Öffnens bedeutungslos, während des Schließens Wiederöffnung, in Pause Wiederschließung, wenn das automatische Schließen deaktiviert ist. STEUERUNG GEHALTEN: Das Tor ÖFFNET teilweise und bleibt geöffnet, solange der Kontakt geschlossen bleibt.

DE

11 - DIP SWITCHES DIP2

DIP	Funktion	Status	Beschreibung
DIP 8	FUNKTION KLEMME 17 (KONTROLLLEUCHTE)	ON	Klemme 17 (KONTROLLLEUCHTE) funktioniert als Ausgang ELEKTROSCHLOSS 24Vac 3W max. Es ist nicht möglich, das Elektroschloss direkt von der Klemme 17 aus zu speisen, es müssen ein Relais und ein externer Transformator verwendet werden.
		OFF	Klemme 17 (KONTROLLLEUCHTE) funktioniert wie Ausgang KONTROLLLEUCHTE 24Vac 3W max. Langsames Blinken beim Öffnen, durchgehend leuchtend bei Pause, schnelles Blinken beim Schließen.
DIP 9	NICHT VERWENDET	ON	NICHT VERWENDET
		OFF	
DIP 10	EINLERNEN HUBWEG	ON	ERLERNEN HUBWEG AKTIV.
		OFF	STANDARD BETRIEB.

12 - EINLERNEN GESAMTER HUB

Vorbemerkungen:

- Während der Bewegung des Einlernens des Hubwegs verursacht die Interaktion mit Steuerungen oder Sicherheitsvorrichtungen das Ende des Verfahrens.
- Der nicht erfolgreich abgeschlossene Zyklus zur Speicherung der FUSSGÄNGER-Zeit DEAKTIVIERT die FUSSGÄNGER-Öffnung.
- Das Fußgänger-Einlernen ist nicht möglich, wenn nicht vorher das Einlernen des gesamten Hubwegs durchgeführt wurde.
- Die korrekte Positionierung der magnetischen Endschalter mit dem DIP1_4 in OFF überprüfen, das Tor manuell bewegen und das korrekte Ausschalten der LEDs FCC-FCA überprüfen.
- Den DIP2_3 überprüfen, OFF (Betrieb auf Zeit) bzw. ON (Betrieb mit Encoder).

Verfahren zum Einlernen des gesamten Hubwegs:







- Den Antrieb lösen und das Tor zwischen den beiden eingeschalteten Endschaltern FCC-FCA, LEDs FCC-FCA positionieren.
- DIP2_10 in OFF positionieren.
- DIP2_10 in ON positionieren
- Die LED LEARN leuchtet durchgehend auf.
- START drücken, um den Einlernzyklus zu aktivieren.
- Das Tor schließt sich, bis zum Erreichen des Endschalters FCC
- Das Tor öffnet sich, bis zum Erreichen des Endschalters FCA.
- Das Tor schließt sich, bis zum Erreichen des Endschalters FCC.
- Die LED LEARN blinkt, um die korrekte Speicherung anzuzeigen.
- DIP2_10 in OFF positionieren

12 - EINLERNEN GESAMTER HUB

Verfahren zum Einlernen des Fussgängerhubwegs:

- Den Antrieb lösen und das Tor zwischen den beiden eingeschalteten Endschaltern FCC-FCA, LEDs FCC-FCA positionieren.
- DIP2_10 in OFF positionieren.
- DIP2_10 in ON positionieren.
- Die LED LEARN leuchtet durchgehend auf.
- PED drücken, um den Einlernzyklus zu aktivieren.
- Das Tor schließt sich, bis zum Erreichen des Endschalters FCC.
- Das Tor öffnet sich bis zum erneuten Drücken der Taste PED. Erfolgt kein Drücken der Taste PED, endet das Einlernen beim Erreichen von 70% der vollkommenen Öffnung.
- Das Tor schließt sich, bis zum Erreichen des Endschalters FCC.
- Die LED LEARN blinkt, um die korrekte Speicherung anzuzeigen.
- DIP2_10 in OFF positionieren.

13 - EINSTELLUNG TRIMMER

Trimmer	Default	Beschreibung
PAUSE		Stellt die PAUSEZEIT von 2 auf 220 Sekunden ein. Der Wert wird erhöht, wenn der Trimmer im Uhrzeigersinn gedreht wird
FORCE		Stellt die Höhe der KRAFT/GESCHWINDIGKEIT des Motors während der nicht verlangsamten Zeit ein.  ACHTUNG: Mit der Einstellung des Trimmers unter 20% und abhängig von den Merkmalen der Anlage ist es möglich, dass das Tor anhält, bevor der Hubweg abgeschlossen ist. Der Trimmer ist entsprechend einzustellen, wobei zu niedrige Einstellungen zu verhindern sind.
SLOW		Stellt die Höhe der KRAFT/GESCHWINDIGKEIT des Motors während der verlangsamten Zeit ein. Andere Einstellungen als die minimale verursachen nur eine Verringerung der Stoßkraft, jedoch keine sichtbare Verlangsamung.  ACHTUNG: Mit der Einstellung des Trimmers unter 20% und abhängig von den Merkmalen der Anlage ist es möglich, dass das Tor anhält, bevor der Hubweg abgeschlossen ist. Der Trimmer ist entsprechend einzustellen, wobei zu niedrige Einstellungen zu verhindern sind.
SENS		Stellt die Sensibilität des Motordrehzahlsensors ein. Durch Drehen des Trimmers im Uhrzeigersinn wird die Sensibilität verringert.

DE

14 - ENDÜBERPRÜFUNGEN

- Die elektrischen Anschlüsse überprüfen: Ein falscher Anschluss kann zu Schäden am Gerät und am Antrieb führen.
- Die korrekte Position der Endschalter prüfen.
- Es sind immer mechanische Feststeller beim Öffnen und Schließen vorzusehen.
- Die korrekte Funktionsweise der Fotozellen und der Sicherheitsvorrichtungen überprüfen.
- Überprüfen, ob die Motoren gesperrt und bereit für den Betrieb in Position des TORS AUF HALBEM HUBWEG sind.
- Eventuelle Hindernisse aus dem Aktionsradius des Tores entfernen.
- Überprüfen, ob die Richtung der Bewegung des Tores korrekt ist:
 - Die Zentrale von der Stromversorgung trennen.
 - Die Zentrale speisen.
 - STARTSTEUERUNG erteilen.
 - Überprüfen, ob das Tor sich öffnet, andernfalls die korrekte Positionierung der Endschalter überprüfen und das Verfahren zum Einlernen des Hubwegs wiederholen.
- Den störungsfreien Betrieb des Antriebs überprüfen.

15 - ZUSAMMENFASSUNG MELDUNGEN DER BLINKLEUCHE

Vorrichtung	Meldung	Wirkung
Fotozelle unterbrochen in Ruhe bei Vorhandensein der START-Steuerung (DIP1_5 = ON)	5 schnelle Blinksignale	Öffnet beim Loslassen
Test der Fotozellen fehlgeschlagen	4 langsame Blinksignale	Gesperrte Tür
Leiste vor der Bewegung getrennt	3 langsame Blinksignale	Gesperrte Tür
Test Leiste 8K2 fehlgeschlagen (Klemme 11)	2 langsame Blinksignale	Gesperrte Tür
Test Leiste 8K2 fehlgeschlagen (Klemme 12)	1 langsame Blinksignal	Gesperrte Tür
Fehler Encoder	4 Serien von 2 schnellen Blinksignalen	Gesperrte Tür

EG-Konformitätserklärung

Der Hersteller:

GI.BI.DI. S.r.l.

Via Abetone Brennero, 177/B,
46025 Poggio Rusco (MN) - ITALY

erklärt, dass die Produkte:

ELEKTRONISCHES GERÄT SC230E

den folgenden EG-Richtlinien entsprechen:

- **NSR-Richtlinie 2006/95/EG und darauffolgende Änderungen;**
- **EMV-Richtlinie 2004/108/EG und darauffolgende Änderungen;**

und dass die folgenden harmonisierten Normen angewandt wurden:

- **EN60335-1,**
- **EN61000-6-2, EN61000-6-3**

Datum 21/01/2019

Der Gesetzlicher Vertreter
Michele Prandi



G·B·D·

CREATIVE AUTOMATIONS



Puertas & Portones Automáticos, S.A. de C.V.

¡Nuestra pasión es la Solución!....

»MANUAL DE INSTALACION DE TABLETA ELECTRONICA SC230 PARA OPERADOR MOD.PASS 1200/1800.



Puertas & Portones Automáticos, S.A. de C.V.

¡Nuestra pasión es la Solución!....

(229) 461-7028

portonesautomaticos@adsver.com.mx
portonesautomaticos@prodigy.net.mx



RESIDENCIAL



COMERCIAL



INDUSTRIAL



V09.21

(229) 927-5107, 167-8080, 167-8007, 151-7529.



www.adsver.com.mx